

avidsen

FR LAMPE D'URGENCE
Cod. 103662

Entièrement autonome et portable grâce à sa batterie intégrée, la lampe de secours Avidsen est utile et pratique pour la maison, le garage, la cave, le bureau... Elle peut être installée au mur ou bien utilisée comme lampe portable. En utilisation normale, la lampe de secours est toujours branchée sur le secteur puis, en cas de coupure de courant, elle s'allume automatiquement. La lampe de secours est équipée de 60 LED SMD. Elle dispose de 2 intensités de lumières différentes : une première lumière puissante et seconde de plus faible intensité, ce qui permet d'économiser la batterie. Le bouton TEST permet d'utiliser la lampe pendant qu'il se recharge.

DESCRIPTION

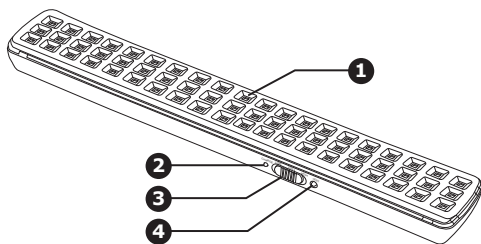

- 1 LED SMD
- 2 Indicateur de charge
- 3 Bouton LOW/OFF/HIGH
- 4 Bouton Test

CARACTÉRISTIQUES TECHNIQUES

- Flux lumineux : faible luminosité : 180 lm avec autonomie de 6 heures / haute luminosité : 300 lm avec autonomie de 3 heures
- Tension : 220 V
- Dimensions : 36 x 6 x 3.1 cm
- Poids : 350 Gr
- Batterie rechargeable au lithium : 3,7 V - 2,2 Ah

INSTALLATION

Le chargeur de 220 V direct intégré à l'appareil permet une confortable autonomie.

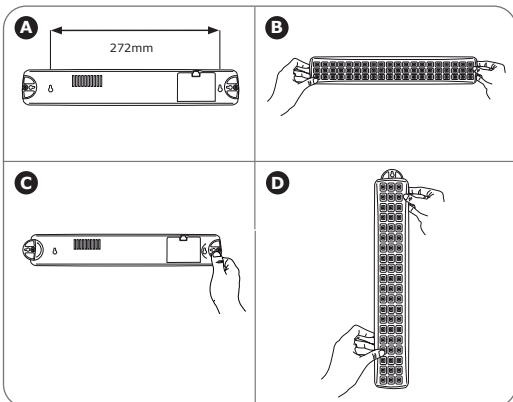

INFORMATIONS COMPLÉMENTAIRES

Nettoyage et entretien

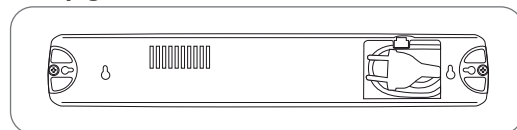

- Avant toute opération de nettoyage, débranchez le dispositif d'alimentation.
- Ne pas nettoyer avec des produits abrasifs ou corrosifs.
- Utilisez simplement un chiffon doux légèrement humide.
- Ne pas vaporiser à l'aide d'un pulvérisateur : cela pourrait endommager l'intérieur de l'appareil.
- Utilisez l'appareil toujours dans un endroit sec.
- Ne pas ouvrir le boîtier afin d'éviter des risques de choc électrique.
- La source lumineuse de ce luminaire n'est pas remplaçable; lorsque la source lumineuse atteint sa fin de sa vie, le luminaire entier doit être remplacé
- Ne laissez pas les enfants manipuler le produit

GARANTIE ET SERVICES

Le produit est couvert par la garantie légale de 2 ans du vendeur sur les défauts de conformité prévue par les articles 128 et suivants du décret législatif n. 206/2005 (Code de la consommation italien).

ATTENTION : La garantie n'est valide qu'avec le ticket de caisse ou la facture d'achat. La garantie ne couvre pas les dommages causés par la négligence, les chocs ou autres incidents divers. Aucun des composants de ce produit ne doit être ouvert ou réparé, à l'exception de l'insertion des piles ou de leur remplacement, par des personnes étrangères à la société AVIDSEN. Toute intervention sur l'appareil annulera la garantie. Assistance technique :

0 892 701 369 Service 0,35 € / min + prix appel

Du lundi au vendredi de 9H à 12H et de 14H à 18H.

INFORMATIONS AUX USAGERS

Conformément à l'article 13 du décret législatif du 25 juillet 2005, n° 151 « Application des directives 2002/95/CE et 2003/108/CE, relatives à la réduction de l'utilisation de substances dangereuses dans les appareils électriques et électroniques, et au recyclage des déchets ».

Le pictogramme de la poubelle barrée placé sur l'appareil indique que le produit en fin de vie doit être séparé des autres déchets.

Ce logo signifie qu'il ne faut pas jeter les appareils hors d'usage avec les ordures ménagères, les substances dangereuses qu'ils sont susceptibles de contenir peuvent nuire à la santé et à l'environnement. Faites reprendre ces appareils par votre distributeur ou utilisez les moyens de collecte sélective mis à disposition par votre commune.



Avidsen
19 avenue Marcel Dassault
ZAC des Deux Lions - 37200 Tours - France

www.avidsen.com



avidsen

GB EMERGENCY LIGHT
Ref. 103662

Entirely free-standing and portable thanks to the built-in battery, this emergency torch is useful and practical for the house, the garage, the cellar, the office... can be wall-mounted or used as a portable light. Normally connected to the mains socket, it switches on automatically after a power failure. It is fitted with 60 SMD LEDs with 2 different light intensities: very high and low to save on energy. The TEST button allows you to use the light when it's charging.

DESCRIPTION

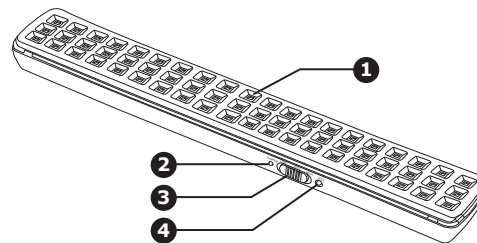

- 1 LED SMD
- 2 Charge indicator
- 3 Button LOW/OFF/HIGH
- 4 Test button

TECHNICAL CHARACTERISTICS

- Luminous flux: low: 180 lm with 6 hours operation time/ high: 300 lm with 3 hours operation time
- Voltage: 220V
- Dimensions: 30.5 x 6 x 3.1 cm
- Weight: 350 Gr
- Lithium rechargeable battery: 3.7 V - 2,2 Ah

INSTALLATION

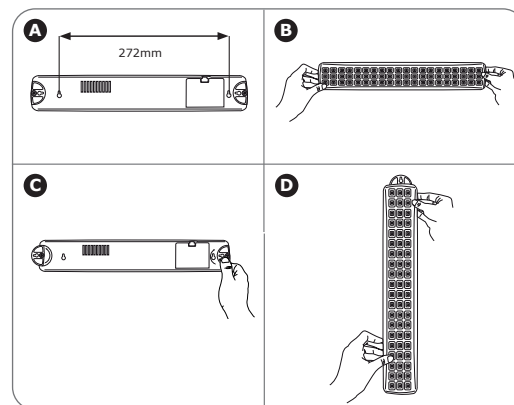

The built-in battery charger 220V in the special compartment provides for adequate operation time.

www.avidsen.com

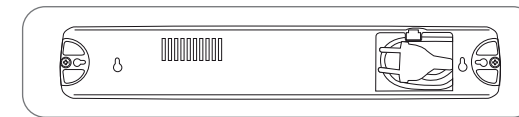

ADDITIONAL INFORMATION

Cleaning and maintenance

- Always unplug the product from the mains before carrying out any maintenance.
- Never use abrasive or corrosive substances to clean the product.
- Use a slightly damp soft cloth.
- Never spray anything onto the product as it may damage the internal workings.
- Use the product in a dry place
- Do not remove the cover to avoid risks of electric shock.
- The light source of this luminaire is not replaceable; when the light source reaches the end of its life, the entire luminaire must be replaced
- Do not allow children to operate the product.

WARRANTY AND SERVICE

This product is covered by 2-year legal warranty of seller for conformity defects as provided for by articles 128 and subsequent of Legislative Decree no 206/2005 (Consumer's Code).

ATTENTION: The warranty is not valid without receipt or proof of purchase.

Technical assistance:

0 892 701 369 Service 0,35 € / min + prix appel

Monday to Friday, 9 AM to 12 PM and 2 PM to 6 PM

INFORMATION TO USERS

For the purpose and effect of art. 13 legislative decree 25 July 2005, no. 151 "Implementation of Directives 2002/95/CE and 2003/108/CE relative to the reduction of the use of hazardous substances in electrical and electronic appliances as well as the disposal of waste"

The crossed bin symbol shown on the equipment indicates that at the end of its working life the product must be collected separately from other waste. The user must therefore take the above equipment to the appropriate differentiated collection centres for electronic and electro technical waste, or return it to the dealer when purchasing a new appliance of equivalent type, in a ratio of one to one. Appropriate differentiated waste collection for subsequent recycling, treatment and environment-friendly disposal of the discarded equipment helps to prevent possible negative environmental and health effects and encourages recycling of the component materials of the equipment. Illegal disposal of the product by the user will be punished by application of the administrative fines provided for by the legislative decree no. 22/1997 (article 50 and following of the legislative decree no. 22/1997).

Avidsen 19 avenue Marcel Dassault ZAC des Deux Lions - 37200 Tours - France

www.avidsen.com



avidsen

NL NOODLAMP
Ref. 103662

Volledig autonoom en draagbaar dankzij de ingebouwde batterij, is de Avidsen-noodlamp ideaal voor in huis, de garage, de kelder, het kantoor. Het kan op de wand gemonteerd worden of ook als draagbare lamp gebruikt worden. Normaal is de noodlamp verbonden met het stopcontact. Bij stroomonderbreking begint de lamp automatisch te branden. De noodlamp is uitgerust met 60 LED SMD. Het beschikt over 2 verschillende lichtintensiteiten: een krachtig licht en een minder sterk licht om energie te sparen. De TEST-knop laat toe de lamp te gebruiken wanneer deze aan het opladen is.

BESCHRIJVING

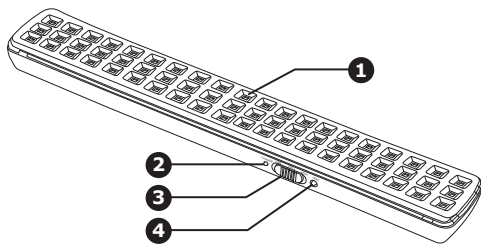

- | | |
|---|--------------------------|
| 1 | LED SMD |
| 2 | Indicator van heropladen |
| 3 | low/off/high-knop |
| 4 | test-knop |

TECHNISCHE EIGENSCHAPPEN

- Lichtstroom: lage lichtintensiteit: 180 lm met een autonomie van 6 uur / hoge lichtintensiteit: 300 lm met een autonomie van 3 uur
- Spanning: 220 V
- Afmetingen: 30.5 x 6 x 3.1 cm
- Gewicht: 350 Gr
- Heroplaadbare lithiumbatterij: 3,7 V – 2,2 Ah

INSTALLATIE

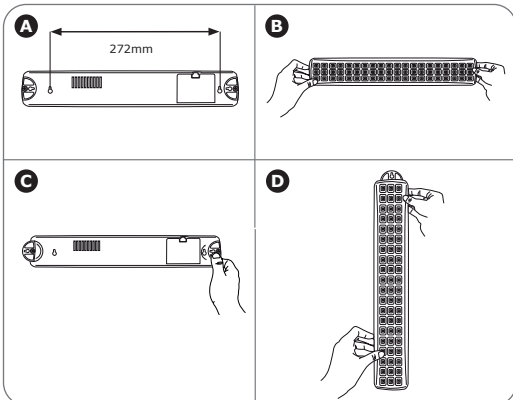

De oplader 220 V is in het apparaat ingebouwd en laat een efficiënte autonomie toe.



BIJKOMENDE INFORMATIE

Reiniging en onderhoud

- Koppel los van de netadapter voor elke reinigingshandeling.
- Gebruik geen schurende of bijtende oplosmiddelen om het product te reinigen.
- Gebruik eenvoudigweg een lichtvochtig zacht doek.
- Sproei er niet op met een spuitbus: dit kan schade veroorzaken aan het interne deel van het product.
- Gebruik het product altijd op een droge plaats.
- Open het omhulsel niet om risico's op elektrische schokken te vermijden.
- De lichtbron van dit armatuur is niet vervangbaar; wanneer de lichtbron het einde van zijn levensduur bereikt, moet de hele armatuur worden vervangen
- Kinderen niet met het product laten spelen

GARANZIA E SERVIZI

Het product valt onder de wettelijke garantie van de verkoper van 2 jaar voor conformiteitsdefecten voorzien door artikels 128 en volgende van Wetsdecreet n. 206/2005 (Verbruikscode).
OPGELET: De garantie is niet geldig zonder kwitantie of fiscaal ontvangstbewijs van aankoop.
Technische bijstand: +352 26302353.
Van maandag tot vrijdag van 9.00 tot 13.00 en van 14.00 tot 18.00

INFORMATIE VOOR DE GEBRUIKERS

krachtens art. 13 van het Wetsdecreet 25 Juli 2005, n. 151 "Toepassing van de Richtlijnen 2002/95/EG en 2003/108/EG, inzake de reductie van het gebruik van gevaarlijke stoffen in elektrische en elektronische apparatuur, alsook de verwijdering van de afvalstoffen".
Het symbool van de doorstreepte vuilnisbak op de apparatuur of de verpakking ervan wijst erop dat het product op het einde van zijn nuttige levensduur apart moet ingezameld worden van het andere afval. De gebruiker zal dus de afgedankte apparatuur moeten geven aan de geschikte recyclagecentra van elektronisch en elektrotechnisch afval, of terug aan de verkoper overhandigen op het moment van de aankoop van een nieuw apparaat van een equivalent type, op basis van 1-1. De gepaste gescheiden inzameling voor de daaropvolgende verzending van de apparatuur voor de milieuvriendelijke recyclage, behandeling en verwijdering, draagt ertoe bij de mogelijke negatieve effecten voor het milieu en de gezondheid te vermijden en bevordert het hergebruik en/of recyclage van de materialen waaruit de apparatuur bestaat. De illegale ontmanteling van het product door de gebruiker leidt tot de toepassing van administratieve sancties krachtens het Wetsdecreet n. 22/1997" (artikel 50 en volgende van het Wetsdecreet. n. 22/1997).

 **Avidsen** 19 avenue Marcel Dassault ZAC des Deux Lions - 37200 Tours - France

www.avidsen.com



avidsen

DE NOTFALL-LAMPE
Ref. 103662

Vollständig autonome und tragbar dank der integrierten Batterie, diese Notfall-Lampe ist nützlich und praktisch im Haus, Garage, Keller, Büro. Die Lampe kann an Wände befestigt werden oder auch als tragbare Lampe verwendet werden. Bei Normalbetrieb, wird die Notlampe an der Speisung angeschlossen. Sie schaltet automatisch im Falle eines Stromausfalls. Die Notfall-Lampe ist mit 60 LEDs SMD ausgestattet. Sie verfügt über 2 verschiedene Lichtintensitäten: ein starkes Licht und eine andere von geringerer Intensität um Energie zu sparen Die TEST-Taste ermöglicht es, die Lampe auch bei der Aufladung zu verwenden.

BESCHREIBUNG

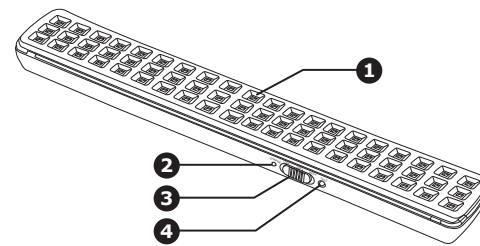

- | | |
|---|--------------------|
| 1 | LED SMD |
| 2 | Ladeanzeige |
| 3 | Taste LOW/OFF/HIGH |
| 4 | Test-Taste |

TECHNISCHE EIGENSCHAFTEN

- Lichtstrom: Niedrige Helligkeit: 180 lm mit 6 Stunden Autonomie / Höhe Helligkeit: 300 lm mit 3 Stunden Autonomie
- Spannung: 220V
- Abmessungen: 30.5 x 6 x 3.1 cm
- Gewicht: 350 Gr
- Wiederaufladbare Lithium-Batterie: 3.7 V – 2,2 Ah

INSTALLAZIONE

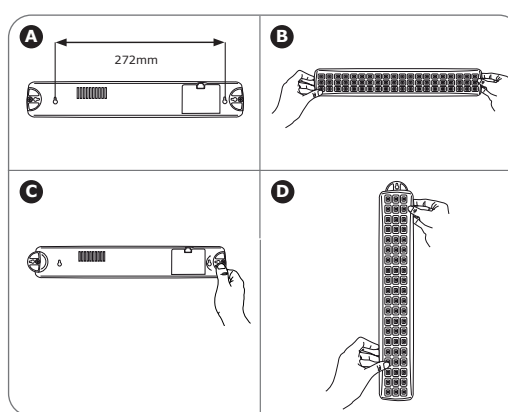

Das 220V Ladegerät ist im Gerät integriert und erlaubt eine ausreichende Autonomie.



ZUSÄTZLICHE INFORMATIONEN

Instandhaltung und Reinigung

- Trennen Sie die Stromversorgung und das Netzkabel vor jeder Instandhaltungsarbeit.
- Verwenden Sie zur Reinigung des Produkts keine scheuernden oder ätzenden Lösungsmittel.
- Verwenden Sie ein gewöhnliches, weiches und leicht befeuchtetes Tuch.
- Verwenden Sie keine Aerosole, da diese das Produkt beschädigen können.
- Benutzen Sie das Produkt an einem trockenen Ort.
- Öffnen sie nicht das Gehäuse, um das Gefahr eines elektrischen Schlags zu vermeiden.
- Die Lichtquelle dieser Leuchte ist nicht austauschbar. Wenn die Lichtquelle das Ende ihrer Lebensdauer erreicht, muss die gesamte Leuchte ausgetauscht werden
- Lassen Sie Kinder nicht am Gerät hantieren

GARANTIE UND HILFE

Für das Produkt besteht für 24 Monate die gesetzlich vorgesehene Garantie des Verkäufers für Konformitätsdefekte laut den Art. 128 und ff. des Gesetzeserlaß Nr. 206/2005 (Verbrauchercode).
ACHTUNG: Beachten Sie: Die Garantie ist ohne Quittung oder Kaufbestätigung ungültig
Technische Assistenz: +352 26302353.
Uhrzeiten: von Montag bis Freitag von 9:00h-13.00h / 14.00h-18:00h

HINWEISE FÜR DIE BENUTZER

Laut Art. 13 des Gesetzeserlass vom 25. Juli 2005, Nr. 151 "Anwendung der EG-Richtlinien 2002/95/EG und 2003/108/EG in Bezug auf die Verringerung der Nutzung gefährlicher Substanzen in elektronischen und elektrischen Geräten und zur Müllentsorgung". Der Nutzer muss daher das Gerät an seinem Lebensende zu den entsprechenden Sammelstellen für elektronische und elektrotechnische Zentren bringen oder es dem Verkäufer übergeben, bei dem er ein ähnliches neues Gerät kauft (im Verhältnis eins zu eins). Eine sachgerechte Mülltrennung für ein korrektes Recycling der Geräte und eine umweltgerechte Entsorgung tragen dazu bei, negative Effekte auf die Umwelt und die Gesundheit zu vermeiden und führt zu einer Wiederverwertung der Materialien, aus denen das Gerät gebaut wurde. Eine unsachgemäße Entsorgung des Produkts durch den Nutzer führt zur Anwendung der vorgesehenen Sanktionen des Gesetzeserlass Nr. 22/1997" (Artikel 50 und ff. des Gesetzeserlass Nr. 22/1997).

 **Avidsen** 19 avenue Marcel Dassault ZAC des Deux Lions - 37200 Tours - France

www.avidsen.com



avidsen

ES LÁMPARA DE EMERGENCIA
Ref. 103662

Completamente autónoma y portátil gracias a su batería integrada, la lámpara de emergencia Avidsen es ideal para la casa, el garaje, el sótano, la oficina. Se puede instalar en la pared o utilizar también como lámpara portátil. Normalmente la lámpara de emergencia está conectada a la toma. En caso de interrupción de corriente se enciende automáticamente. La lámpara de emergencia cuenta con 60 LEDs SMD. Dispone de 2 diferentes intensidades de iluminación: una luz fuerte y otra luz menos intensa para ahorrar energía. El botón TEST permite utilizar la lámpara cuando se está cargando.

DESCRIPCIÓN

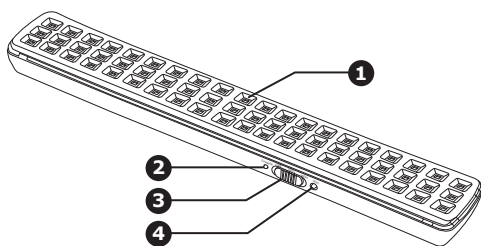

- | | |
|---|--------------------|
| 1 | LEDs SMD |
| 2 | Indicador de carga |
| 3 | Botón LOW/OFF/HIGH |
| 4 | Botón test |

CARACTERÍSTICAS TÉCNICAS

- Flujo luminoso: baja luminosidad: 90 lm con una autonomía de 6 horas / alta luminosidad: 150 lm con una autonomía de 3 horas
- Tensión: 220 V
- Dimensiones: 20,5 x 6 x 2,5 cm
- Peso: 203 Gr
- Batería recargable de litio: 3,7 V - 1,2 ah

INSTALACIÓN

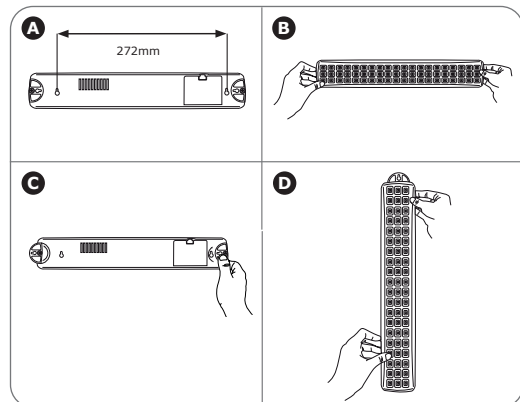

El cargador de baterías 220 V está integrado en el aparato y permite una autonomía adecuada.



INFORMACIONES ADICIONALES

Limpeza y mantenimiento

- Antes de cualquier operación de limpieza, desconectar el alimentador.
- Para limpiar el producto no utilizar disolventes abrasivos o corrosivos.
- Utilizar simplemente un paño suave ligeramente húmedo.
- No rociar con un aerosol: esto podría causar daños a la parte interna del producto.
- Utilizar el producto siempre en un lugar seco.
- No abrir la carcasa para evitar riesgos de choque eléctrico.
- La fuente de luz de este dispositivo no es sustituible, cuando la fuente de luz llega al final de su vida útil se debe reemplazar todo el aparato
- No deje que los niños manipulen el producto.

GARANTÍA Y ASISTENCIA

El producto está cubierto por la garantía legal del vendedor de 2 años por defectos de conformidad prevista en los artículos 128 y ss. del D.L. n. 206/2005 (Código del Consumo).

ATENCIÓN: La garantía no es válida sin el ticket o el recibo fiscal de compra. La garantía no cubre los daños causados por negligencia.

Asistencia técnica : + 34 902 101 633.

INFORMACIÓN PARA LOS USUARIOS

De conformidad al art. 13 del Decreto Legislativo n. 151, del 25 de julio de 2005, "Aplicación de las Directivas 2002/95/CE y 2003/108/CE, relativas a la reducción del uso de sustancias peligrosas en los aparatos eléctricos y electrónicos, y la eliminación de los residuos".

El símbolo del contenedor tachado que se encuentra en el aparato o en su embalaje indica que el producto al final de su vida útil debe ser recogido separadamente de los otros residuos. Por tanto, el usuario deberá entregar el equipo que haya llegado al final de su vida útil a los adecuados centros de recogida selectiva de residuos electrónicos y electrotécnicos, o entregarlo al vendedor en el momento de la adquisición de un nuevo equipo equivalente, en proporción de uno a uno. La adecuada recogida selectiva para la entrega del equipo usado a los centros de reciclaje, de tratamiento y eliminación compatible con el medio ambiente contribuye a evitar posibles efectos negativos sobre el medio ambiente y la salud y favorece la reutilización y/o reciclaje de los materiales de los que está compuesto el producto. La eliminación abusiva del producto por parte del usuario comporta la aplicación de las sanciones administrativas previstas en el d.l. n. 22/1997 (artículo 50 y siguientes del d.l. n. 22/1997).



Avidsen 19 avenue Marcel Dassault ZAC des Deux Lions - 37200 Tours - France

www.avidsen.com



avidsen

PT LÂMPADA DE EMERGÊNCIA
Ref.. 103662

Completamente autónoma e portátil, graças à sua bateria integrada, a lâmpada de emergência Avidsen é o equipamento ideal para a casa, a garagem e o escritório. Pode ficar instalada de parede ou utilizada como lanterna portátil. Normalmente, a lâmpada de emergência fica ligada à tomada da corrente elétrica. Se houver interrupção de corrente elétrica, a lâmpada acende-se automaticamente. A lâmpada está fornecida com 60 LEDs SMD. Tem 2 diferentes intensidades de iluminação: uma luz potente e outra de menor intensidade para poupar energia. A tecla TEST permite utilizar a lâmpada enquanto está a carregar.

DESCRIPÇÃO

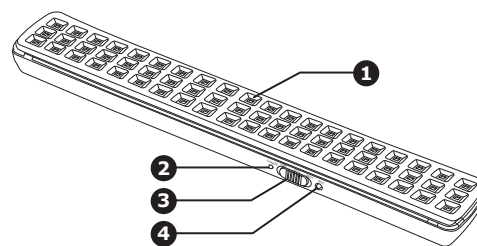

- | | |
|---|--------------------|
| 1 | LED SMD |
| 2 | Indicador de carga |
| 3 | Tecla low/off/high |
| 4 | Tecla test |

CARACTERÍSTICAS TÉCNICAS

- Fluxo luminoso: luminosidade baixa: 180 lm com uma autonomia de 6 horas / luminosidade alta: 300 lm com uma autonomia de 3 horas
- Tensão: 220V
- Dimensões: 30,5 x 6 x 3,1 cm
- Peso: 350 Gr
- Bateria recarregável de lítio: 3.7 V - 2,2 Ah

INSTALAÇÃO

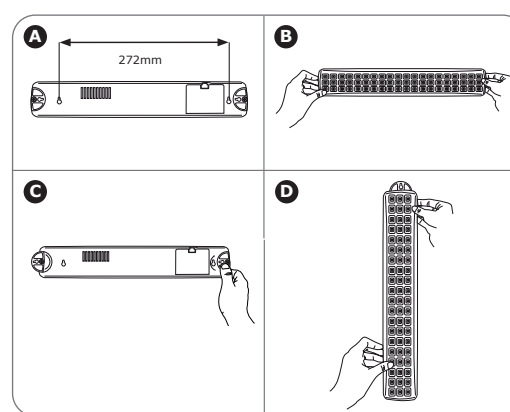

O carregador da bateria 220 V está integrado no equipamento e permite uma autonomia adequada.

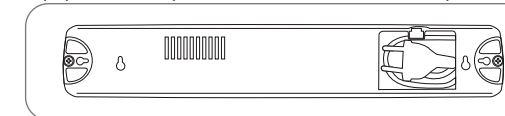

INFORMAÇÕES SUPLEMENTARES

Limpeza e manutenção

- Antes de realizar as operações de limpeza, desligue o alimentador.
- Para limpar o equipamento não utilize solventes abrasivos ou corrosivos.
- Utilize apenas um pano suave ligeiramente umedecido.
- Não borrifar com aerossol, porque isso poderia danificar a parte interna do equipamento.
- Utilize o equipamento sempre em lugar seco.
- Não abra o invólucro para evitar riscos de electrocussão.
- A fonte de luz deste equipamento não é substituível. Quando a fonte de luz atinge o fim de sua vida útil, todo o equipamento deve ser substituído
- Não permita que as crianças manipulem o produto.

GARANTIA E ASSISTÊNCIA

O equipamento tem a garantia legal do vendedor durante 2 anos por defeitos de conformidade, prevista pelos artigos 128.º e seguintes do Decreto Legislativo n. 206/2005 (Código do Consumo).

CUIDADO: a garantia não tem valor sem o talão de compra ou sem a fatura.

Assistência técnica: 707 45 11 45.

De segunda-feira até sexta-feira, das 9 às 13 horas e das 14 às 18 horas

INFORMAÇÕES PARA OS UTILIZADORES

Ao abrigo do art.13. do Decreto Legislativo n.º 151/2005, de 25 de julho, "Atuação das Diretivas n. 2002/95/CE, relativa à restrição do uso de determinadas substâncias perigosas em equipamentos elétricos e eletrónicos, e n. 2003/108/CE, que altera a Diretiva 2002/96/CE relativa aos resíduos de equipamentos elétricos e eletrónicos (REEE), o símbolo do caixote barrado indicado no equipamento ou na embalagem indica que o próprio equipamento, no fim da sua vida útil, deve ser eliminado separadamente do lixo comum.

Portanto, o utilizador terá de entregar o equipamento que chegou ao fim da sua vida nos centros de recolha diferenciada para resíduos eletrónicos e eletrotécnicos ou ao vendedor aquando da compra dum novo equipamento de tipo equivalente, na proporção de 1 para 1. A recolha diferenciada e o sucessivo envio do equipamento para a reciclagem, para o tratamento e para a eliminação compatível com o ambiente contribui para evitar possíveis efeitos negativos no ambiente e na saúde e favorece a reutilização e/ou a reciclagem dos materiais que compõem o próprio equipamento. A eliminação abusiva do equipamento implica a cominação das sanções administrativas previstas pelo Decreto Legislativo n.º 22/1997 (artigos 50.º e seguintes).



Avidsen 19 avenue Marcel Dassault ZAC des Deux Lions - 37200 Tours - France

www.avidsen.com



avidsen

IT LAMPADA DI EMERGENZA
Cod. 103662

Completamente portatile e autonoma grazie alla batteria integrata, la lampada di emergenza Avidsen è utile e pratica per la casa, il garage, la cantina, l'ufficio... Può essere installata a parete oppure utilizzata come lampada portatile. Nell'uso normale, la lampada di emergenza è collegata all'alimentazione, in caso di mancanza di energia elettrica, si accende automaticamente. E' dotata di 60 LED SMD e dispone di 2 diverse intensità di luce: la prima più potente e la seconda di minore intensità, che consente di risparmiare la batteria. Il tasto TEST permette di utilizzare la lampada mentre è in carica.

DESCRIZIONE

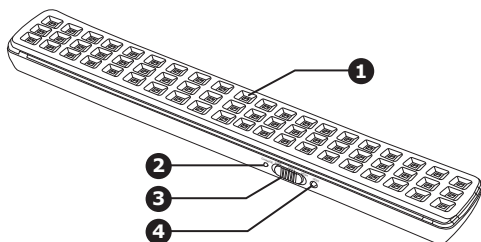

- | | |
|---|---------------------|
| 1 | LED SMD |
| 2 | Indicatore ricarica |
| 3 | Tasto LOW/OFF/HIGH |
| 4 | Pulsante test |

CARATTERISTICHE TECNICHE

- Flusso luminoso: bassa luminosità: 180 Lum con autonomia di 6 ore / alta luminosità: 300 Lum con autonomia di 3 ore
- Tensione: 220V
- Dimensioni: 36 x 6 x 3.1 cm
- Peso: 350 Gr
- Batteria ricaricabile al litio: 3.7 V - 2,2 Ah

INSTALLAZIONE

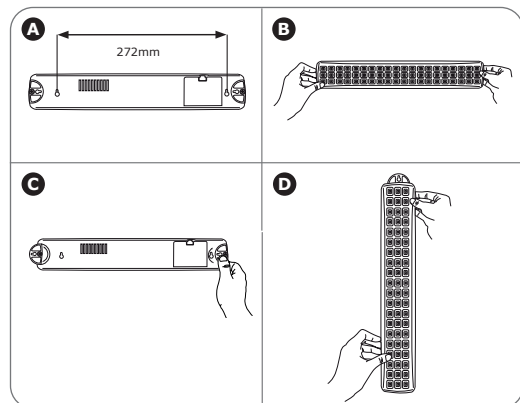

Il carica batterie 220V è integrato nel dispositivo all'interno di un vano apposito, utile e molto comodo.

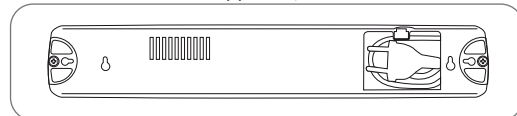

INFORMAZIONI COMPLEMENTARI

Pulizia e manutenzione

- Prima di ogni operazione di pulizia, scollegare il dispositivo dall'alimentazione.
- Non pulire il prodotto con sostanze abrasive o corrosive.
- Utilizzare un semplice panno morbido leggermente inumidito.
- Non vaporizzare con spray per non danneggiare la parte interna del prodotto.
- Utilizzare il dispositivo sempre in un luogo asciutto
- Non aprire mai l'involucro per evitare rischi di scossa elettrica.
- La sorgente luminosa di questo apparecchio non è sostituibile; quando la sorgente luminosa raggiunge la fine della sua vita, l'intero apparecchio deve essere sostituito
- Tenere lontano dalla portata dei bambini.

GARANZIA E SERVIZI

Il prodotto è coperto dalla garanzia legale del venditore di 24 mesi per difetti di conformità prevista dagli articoli 128 e ss. del D.Lgs. n.206/2005 (Codice del Consumo). ATTENZIONE: La garanzia non è valida senza lo scontrino o la ricevuta fiscale di acquisto. Assistenza Tecnica: telefono 02 97 27 15 98 Orari: dal lunedì al venerdì dalle 9:00-13.00 / 14.00-18:00

INFORMAZIONE AGLI UTENTI

 ai sensi dell'art. 13 del Decreto Legislativo 25 Luglio 2005, n. 151 "Attuazione delle Direttive 2002/95/CE e 2003/108/CE, relative alla riduzione dell'uso di sostanze pericolose nelle apparecchiature elettriche e elettroniche, nonché allo smaltimento dei rifiuti". Il simbolo del cassonetto barrato riportato sull'apparecchiatura o sulla sua confezione indica che il prodotto alla fine della propria vita utile deve essere raccolto separatamente dagli altri rifiuti. L'utente dovrà, pertanto, conferire l'apparecchiatura giunta a fine vita agli idonei centri di raccolta differenziale dei rifiuti elettronici ed elettrotecnici, oppure riconsegnarla al rivenditore al momento dell'acquisto di una nuova apparecchiatura di tipo equivalente, in ragione di uno a uno. L'adeguata raccolta differenziata per l'avvio successivo dell'apparecchiatura dismessa al riciclaggio, al trattamento e allo smaltimento ambientale compatibile contribuisce ad evitare possibili effetti negativi sull'ambiente e sulla salute e favorisce il reimpiego e/o il riciclo dei materiali di cui è composta l'apparecchiatura. Lo smaltimento abusivo del prodotto da parte dell'utente comporta l'applicazione delle sanzioni amministrative di cui al dlgs. n. 22/1997 (articolo 50 e seguenti del dlgs. n. 22/1997).

 **Avidsen** 19 avenue Marcel Dassault ZAC des Deux Lions - 37200 Tours - France

www.avidsen.com



avidsen

GR ΦΩΤΙΣΤΙΚΟ ΕΚΤΑΚΤΗΣ ΑΝΑΓΚΗΣ
Σχ. 103662

Πλήρως αυτόνομο και φορητό χάρη στην ενσωματωμένη μπαταρία του, το φωτιστικό έκτακτης ανάγκης Avidsen είναι ιδανικό για το σπίτι, το γραφείο, την αποθήκη, το γραφείο. Μπορεί να εγκατασταθεί επιτοίχια ή ακόμη και να χρησιμοποιηθεί ως φορητό φωτιστικό. Κανονικά, το φωτιστικό έκτακτης ανάγκης συνδέεται στην πρίζα. Σε περίπτωση διακοπής του ρεύματος, ανάβει αυτόματα. Το φωτιστικό έκτακτης ανάγκης διαθέτει 60 LED SMD. Διαθέτει 2 διαφορετικές εντάσεις φωτισμού: ένα ισχυρό φως και ένα άλλο φως μικρότερης έντασης για εξοικονόμηση ενέργειας. Το κουμπί TEST επιτρέπει την χρήση του φωτιστικού καθώς επαναφορτίζεται.

ΠΕΡΙΓΡΑΦΗ

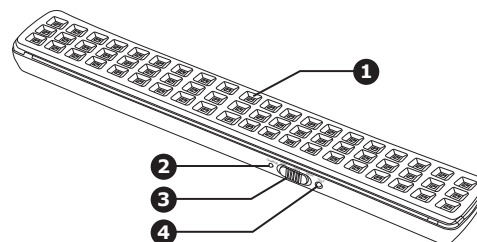

- | | |
|---|---------------------|
| 1 | LED SMD |
| 2 | δείκτης αναφόρτισης |
| 3 | Κουμπί LOW/OFF/HIGH |
| 4 | πλήκτρο δοκιμών |

ΤΕΧΝΙΚΑ ΧΑΡΑΚΤΗΡΙΣΤΙΚΑ

- Φωτεινή ροή: χαμηλή φωτεινότητα: 180 lm με αυτονομία 6 ωρών / υψηλή φωτεινότητα: 300 lm με αυτονομία 3 ωρών
- Τάση: 220 V
- Διαστάσεις: 30.5 x 6 x 3.1 cm
- Βάρος: 350 Gr
- Επαναφορτιζόμενη μπαταρία λιθίου: 3,7 V - 2,2 Ah

ΕΓΚΑΤΑΣΤΑΣΗ

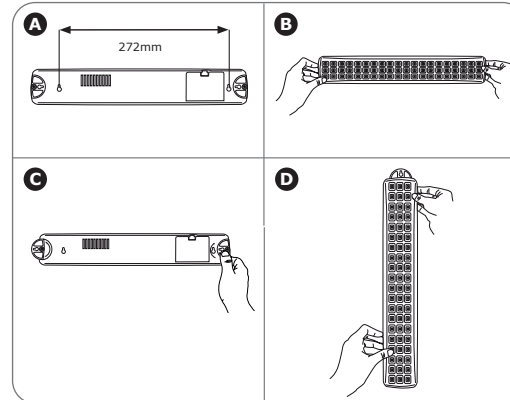

Ο φορτιστής μπαταρίας 220 V είναι ενσωματωμένος στη συσκευή και επιτρέπει μία κατάλληλη αυτονομία.

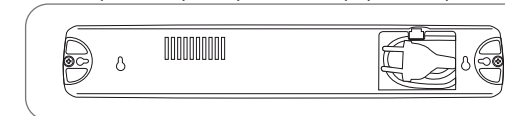

ΠΡΟΣΘΕΤΕΣ ΠΛΗΡΟΦΟΡΙΕΣ

καθαρισμός και συντήρηση

- πριν από οποιαδήποτε ενέργεια καθαρισμού, αποσυνδέστε το τροφοδοτικό.
- Για τον καθαρισμό του προϊόντος, μην χρησιμοποιείτε λειαντικά ή διαβρωτικά διαλυτικά.
- Χρησιμοποιείτε απλά ένα ελαφρά βρεγμένο μαλακό πανί.
- Μην ψεκάζετε με αεροζόλ: θα μπορούσε να προκαλέσει ζημιές στο εσωτερικό μέρος του προϊόντος.
- Χρησιμοποιείτε το προϊόν πάντα σε στεγνό μέρος.
- Μην ανοίγετε το περίβλημα προς αποφυγή κινδύνων ηλεκτροπληξίας.
- Η πηγή φωτός αυτού του φωτιστικού δεν μπορεί να αντικατασταθεί. Όταν η πηγή φωτός φτάσει στο τέλος της ζωής της, πρέπει να αντικατασταθεί ολόκληρο το φωτιστικό
- Να φυλάσσεται μακριά από παιδιά.

ΕΓΓΥΗΣΗ ΚΑΙ ΥΠΟΣΤΗΡΙΞΗ

Το προϊόν καλύπτεται από την νόμιμη εγγύηση του πωλητή 2 ετών για ελαττώματα ως προς την συμμόρφωση όπως προβλέπεται από τα άρθρα 128 και επ. του Ν.Δ/τος υπ' αρ. 206/2005 (Καταναλωτικός Κώδικας). ΠΡΟΣΟΧΗ: Η εγγύηση δεν ισχύει χωρίς την ταμειακή ή την φορολογική απόδειξη αγοράς. Τεχνική υποστήριξη: tel 02 97 27 15 98 Από Δευτέρα έως Παρασκευή και ώρες από 9.00 έως 13.00 και από 14.00 έως 18.00.

ΠΛΗΡΟΦΟΡΙΑ ΓΙΑ ΤΟΥΣ ΧΡΗΣΤΕΣ

σύμφωνα με το άρθρο 13 του Νομοθετικού Διατάγματος υπ' αρ. 151 της 25ης Ιουλίου 2005, "Εφαρμογή των Οδηγιών 2002/95/EK και 2003/108/EK, σχετικά με τη μείωση της χρήσης επικίνδυνων ουσιών στους ηλεκτρικούς και ηλεκτρονικούς εξοπλισμούς, καθώς και τη διάθεση των αποβλήτων". Το σύμβολο του διαγραμμένου κάδου που υπάρχει επάνω στον εξοπλισμό ή στη συσκευασία του δείχνει ότι το προϊόν στο τέλος της ωφέλιμης ζωής του πρέπει να συλλέγεται χωριστά από τα άλλα απόβλητα. Ο χρήστης θα πρέπει, ως εκ τούτου, να παραδώσει τον εξοπλισμό που έχει φθάσει στο τέλος της ζωής του στα κατάλληλα κέντρα διαφοροποιημένης συλλογής των ηλεκτρονικών και ηλεκτροτεχνικών αποβλήτων, ή να τον παραδώσει στο κατάστημα πώλησης κατά την αγορά ενός νέου εξοπλισμού ισοδύναμου τύπου, με αναλογία ένα προς ένα. Η κατάλληλη διαφοροποιημένη συλλογή για την ακόλουθη προώθηση του εξοπλισμού που έχει αποξηλωθεί για ανακύκλωση, για την διαχείριση και την συμβατή περιβαλλοντική διάθεση, συμβάλλει στην αποφυγή πιθανών αρνητικών συνεπειών στο περιβάλλον και στην υγεία και βοηθάει την επαναχρησιμοποίηση και/ή την ανακύκλωση των υλικών από τα οποία αποτελείται ο εξοπλισμός. Η αυθαίρετη απόρριψη του προϊόντος από τον χρήστη επιφέρει την εφαρμογή των διοικητικών κυρώσεων που προσδιορίζονται στο Ν.Δ/μα υπ' αρ. 22/1997 (άρθρο 50 και ακόλουθα του Ν.Δ/τος υπ' αρ. 22/1997).

 **Avidsen** 19 avenue Marcel Dassault ZAC des Deux Lions - 37200 Tours - France

www.avidsen.com

