



TT 1070 E

Guida d'uso

User guide

**SISTEMA HI-FI CON GIRADISCHI/CD/MP3/USB/SD/RADIO/CASSETTA  
E CONNESSIONE BLUETOOTH® - Manuale d'uso e collegamento**

**HIFI STEREO SYSTEM WITH TURNTABLE/CD/MP3/USB/SD/RADIO/CASSETTE  
AND BLUETOOTH® CONNECTION - User manual and connection**

**SYSTÈME HI-FI AVEC TOURNE DISQUE/CD/MP3/USB/SD/RADIO/CASSETTE  
ET CONNEXION BLUETOOTH® - Mode d'emploi et connexion**



**HIFI-ANLAGE MIT PLATTENSPIELER/CD/MP3/USB/SD/RADIO/CASSETTE  
UND BLUETOOTH®-VERBINDUNG - Bedienungsanleitung und Anschluss**

**EQUIPO HI-FI CON TOCADISCO/CD/MP3/USB/SD/RADIO/CASSETTA  
Y CONEXIÓN BLUETOOTH® - Manual de usuario y conexión**







\* Per informazioni integrative e aggiornamenti di questo prodotto vedi: [www.trevi.it](http://www.trevi.it)

\* For additional information and updates of this product see: [www.trevi.it](http://www.trevi.it)



	<b>ATTENZIONE</b> <b>RISCHIO DI SCOSSE ELETTRICHE!</b> <b>NON ESPORRE A PIOGGIA E UMIDITÀ</b>	
<p>ATTENZIONE: NON Aprite l'apparecchio. All'interno non vi sono comandi manipolabili dall'utente né parti di ricambio. Per tutte le operazioni di servizio rivolgersi ad un centro di assistenza autorizzato Trevi</p>		



	<b>WARNING!</b> <b>DANGER OF ELECTRIC SHOCK!</b> <b>DO NOT EXPOSE TO RAIN OR HUMIDITY</b>	
<p>WARNING: DO NOT OPEN THE SET. NEITHER CONTROLS OR SPARE PARTS TO BE USED BY THE USER ARE TO BE FOUND INSIDE IT. APPLY TO AUTHORISED TREVI CENTERS FOR SERVICE OPERATIONS.</p>		

	<b>ATTENTION</b> <b>RISQUE DE DECHARGES ELECTRIQUES</b> <b>NE PAS EXPOSER A LA PLUIE ET A L'HUMIDITE</b>	
<p>ATTENTION: NE PAS OUVRIr L'APPAREIL, A L'INTERIEUR IL N'Y A PAS DE COMMANDES A MANIPULER PAR L'UTILISATEUR OU DE PIECES DE RECHANGE. POUR TOUTES LES OPERATIONS DE SERVICE IL FAUT S'ADRESSER A UN SERVICE D'ASSISTANCE AUTORISE TREVI.</p>		

	<b>ACHTUNG</b> <b>GEFAHR ELEKTRISCHER SCHLÄGE</b> <b>NICHT DER FEUCHTIGKEIT UND DEM REGEN AUSSETZEN</b>	
<p>ACHTUNG: DAS GERÄT NICHT ÖFFNEN. IM INNERN BEFINDEN SICH KEINE VOM BENUTZER SELBST INSTANDESETZBAREN TEILE UND AUCH KEINE ERSATZTEILE. FÜR JEGLICHE SERVICEARBEITEN, WENDEN SIE SICH BITTE AN EINE TREVI AUTORISIERTEN KUNDENDIENSTSTELLE.</p>		

	<b>ATENCIÓN</b> <b>PELIGRO DE CHOQUES ELECTRICOS</b> <b>NO EXPONER A LLUVIA Y HUMEDAD</b>	
<p>ATENCIÓN: NO ABRIR EL APARATO, EN SU INTERIOR NO HAY MANDOS QUE PUEDAN SER MANIPULADOS POR EL USUARIO NI PARTES DE REPUESTO. PARA TODAS LAS OPERACIONES DE SERVICIO DIRIGIRSE A UN CENTRO DE ASISTENCIA AUTORIZADO TREVI.</p>		

	<b>ATENÇÃO</b> <b>PERIGO DE CHOQUES ELÉTRICOS</b> <b>NÃO EXPOR A CHUVA E UMIDADE</b>	
<p>ATENÇÃO: NÃO ABRIR O APARELHO. NO INTERIOR DO MESMO NÃO EXISTEM COMANDOS OU PEÇAS DE SUBSTITUIÇÃO QUE POSSAM SER MANIPULADOS PELO USUÁRIO. EM CASO DE EVENTUAL OPERAÇÃO DE SERVIÇO, DIRIGIR-SE A UM CENTRO DE ASSISTÊNCIA AUTORIZADO TREVI</p>		

	<b>ΠΡΟΣΟΧΗ</b> <b>ΚΙΝΔΥΝΟΣ ΗΛΕΚΤΡΟΠΛΗΞΙΑΣ</b> <b>ΜΗΝ ΕΚΘΕΤΕΤΕ</b> <b>ΣΕ ΒΡΟΧΗ ΚΑΙ ΥΓΡΑΣΙΑ</b>	
<p>ΠΡΟΣΟΧΗ. ΜΗΝ ΑΝΟΙΓΕΤΕ ΤΗΝ ΣΥΣΚΕΥΗ. ΔΕΝ ΥΠΑΡΧΟΥΝ ΣΤΟ ΕΞΩΤΕΡΙΚΟ ΤΗΣ ΕΝΤΟΛΕΣ ΠΟΥ ΝΑ ΜΠΟΡΕΙ ΝΑ ΧΕΙΡΙΣΤΕΙ Ο ΚΑΤΑΝΑΛΩΤΗΣ ΟΥΤΕ ΑΝΤΑΛΛΑΚΤΙΚΑ ΤΜΗΜΑΤΑ. ΓΙΑ ΟΠΟΙΔΗΠΟΤΕ ΕΠΙΣΚΕΥΗ ΗΪ ΣΥΝΤΗΡΗΣΗ ΑΠΕΥΘΥΝΘΕΙΤΕ ΣΕ ΕΝΑ ΑΠΟ ΤΑ ΕΞΟΥΣΙΟΔΟΤΗΜΕΝΑ ΚΕΝΤΡΑ ΑΝΤΙΠΡΟΣΩΠΕΙΑΣ ΤΡΕVI.</p>		

**NOTE D'USO**

Ascoltare a volume alto per lungo tempo, potrebbe danneggiare il vostro udito.

Questo apparecchio è uno strumento elettronico di alta precisione, evitate quindi di utilizzarlo nei seguenti casi:

- Vicino a campi magnetici.
- Vicino a fonti di calore come caloriferi e stufe.
- In luoghi molto umidi come stanze da bagno, piscine, ecc...
- In luoghi molto polverosi.
- In luoghi soggetti a forti vibrazioni.
- Non avvicinare l'orecchio all'altoparlante durante le fasi di messa punto e regolazioni del volume, e in particolare di tenere il volume al minimo nella fase di accensione.
- Posizionare l'apparecchio in modo che ai suoi lati ci sia sempre abbastanza spazio per la libera circolazione di aria (almeno 5 cm).
- Se dei liquidi penetrano all'interno dell'apparecchio scollegare immediatamente la spina dalla presa e portare l'apparecchio al più vicino centro assistenza autorizzato TREVI.
- Controllare sempre prima di ricaricare l'apparecchio, che i cavi di alimentazione e di collegamento siano installati correttamente.
- Nessuna sorgente di fiamma nuda, quali candele accese, dovrebbe essere posta sull'apparecchio.
- L'apparecchio non deve essere esposto a stitlicidio o a spruzzi d'acqua e nessun oggetto pieno di liquido, quali vasi, deve essere posto sull'apparecchio.
- Conservare il presente manuale per futuri riferimenti.

**CURA E MANUTENZIONE**

Per la pulizia si consiglia l'uso di un panno morbido, leggermente inumidito. Evitate solventi o sostanze abrasive.

**IMPORTANTE**

Questo dispositivo è progettato per uso domestico non professionale. La buona costruzione di questo apparecchio ne garantisce per lungo tempo il perfetto funzionamento. Se tuttavia dovesse presentarsi qualche inconveniente, sarà opportuno consultare il più vicino Centro Assistenza autorizzato TREVI.

TREVI persegue una politica di continua ricerca e sviluppo. Pertanto i prodotti possono presentare caratteristiche diverse da quelle descritte.

**AVVERTENZE SUL LASER**

Questo apparecchio è dotato di un sistema di lettura con raggio laser. Benché il laser sia di bassa potenza e con dispositivo di sicurezza che ne impedisce il funzionamento a sportello aperto attenetevi scrupolosamente alle seguenti avvertenze:

- Non avvicinate l'occhio alla lente del laser con l'apparecchio aperto, pericolo di lesione della retina.
- Non tentate di smontare o manomettere l'unità laser, pericolo di assorbimento di radiazioni.



Con utilizzo di auricolari o cuffie:

Per evitare possibili danni all'udito, limitare il tempo di ascolto a volumi elevati.

**DESCRIZIONE COMANDI**

1. Lettore/Registratore cassetta
2. Cristallo di protezione giradischi
3. Presa Cuffie
4. Unità principale
5. Ingresso USB
6. Display LCD
7. Ingresso memoria SD
8. Ingresso AUX IN
9. Ricevitore telecomando
10. Indicatore led Standby/Funzione BT
11. Tasto Function
12. Tasto Tuner/Band
13. Tasto/manopola accensione/standby e regolazione volume
14. Tasto Mode/Clock
15. Tasto Timer/Sleep
16. Tasto Record cassetta
17. Tasto Lettura cassetta
18. Tasto REW Avvolgimento veloce cassetta
19. Tasto FWD Avanzamento veloce cassetta
20. Tasto Stop cassetta / Apertura vano cassetta
21. Tasto Pausa
22. Vano lettore CD
23. Tasto REC./DEL.
24. Tasto ▶ / || /Tuner Scan, Play/Pausa/ricerca automatica
25. Tasto ■, Stop
26. Tasto ◀◀/TUN-, traccia/stazione radio precedente
27. Tasto ▶▶/TUN+, traccia/stazione radio successiva
28. Tasto Album/Preset precedente
29. Tasto Album/Preset successivo
30. Tasto apertura/chiusura vano CD
31. Antenna FM
- 32-33. Presa Line Out, uscita audio
34. Presa di alimentazione
- 35-36. Prese di collegamento altoparlanti
37. Non usato
38. Adattatore dischi vinile 45 rpm
39. Leva per alzare/abbassare il braccio testina
40. Selettore funzione Autostop giradischi
41. Selettore velocità giradischi (33/45/78 rpm)
42. Braccio lettura giradischi

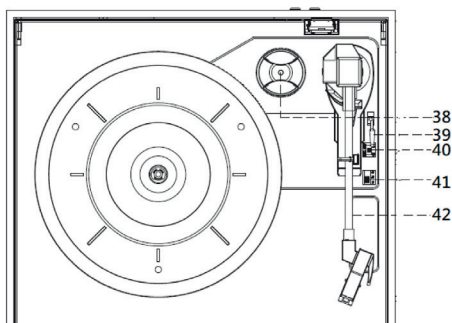
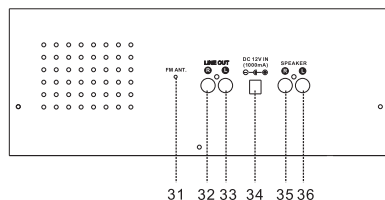
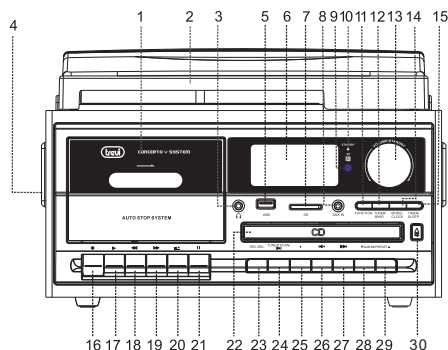
**DESCRIZIONE TELECOMANDO**

1. Tasto , accensione/Stand-by
2. Tasti Preset/Album DN/UP
3. Tasto Timer/Sleep
4. Tasto Mute, per silenziare la riproduzione audio
5. OP/CL/Snooze, apre chiude il vano CD/Funzione Snooze
6. Tasto REC./DEL.
7. Tasto FM ST./ID3, radio mono/stereo/funzione ID3.
8. Tasto FUNCT, per selezionare il modo di funzionamento dell'apparecchio
9. Tasto Mode/Clock
10. Tasto ▶ / || , attiva/sospende la riproduzione audio in corso
11. Tasto ■, termina la riproduzione audio
12. Tasti ◀◀/▶▶, traccia/stazione radio precedente/successiva
13. Tasti volume +/-, regolazione volume



## ATTIVAZIONE E SOSTITUZIONE DELLA BATTERIA DEL TELECOMANDO

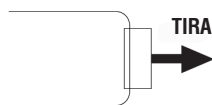

Il telecomando monta una batteria tipo CR2025

Per attivare la batteria del telecomando (inclusa) togliere la linguetta plastica di protezione.

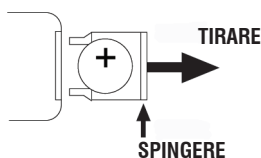

**Per la sostituzione della batteria:**

1. Spingere il fermo plastico dell'alloggiamento porta batteria verso destra.
2. Estrarre l'alloggiamento porta batteria.
3. Inserire una batteria nuova facendo attenzione a rispettare le polarità.
4. Richiudere l'alloggiamento porta batteria.

## COLLEGAMENTO ALTOPARLANTI

Collegare il cavo degli altoparlanti alle prese (35/36) dell'apparecchio.

## ALIMENTAZIONE

Questa unità funziona con alimentatore 12V 1A (in dotazione).

Non collegare l'apparecchio a prese con tensione diversa da quella indicata.

**Nota:** Se non diversamente specificato, le descrizioni dei comandi valgono sia per l'apparecchio che per il telecomando.

## ACCENSIONE/SPEGNIMENTO

1. Inserire il cavo dell'alimentatore in dotazione nella presa di alimentazione (34) sul dispositivo e la spina dell'alimentatore in una presa di corrente.
2. Premere la manopola (13). L'apparecchio si accenderà.
3. Premere nuovamente la manopola (13) per portare l'apparecchio in modalità Stand-by.

Questo apparecchio è dotato di sistema di autospegnimento per risparmio energetico. Dopo un certo tempo di inutilizzo l'apparecchio si porterà in modo standby automaticamente. Premere la manopola(13) per riaccenderlo.

## REGOLAZIONE ORA

1. Con l'apparecchio in standby premere a lungo il tasto MODE/CLOCK (14). Sul display lampeggerà l'indicazione 24hour.
2. Tramite i tasti (27) o (26) selezionare la visualizzazione dell'ora (12/24H), confermare con il tasto MODE/CLOCK(14).
3. Tramite i tasti (27) o (26) inserire l'ora corrente e confermare con il tasto MODE/CLOCK(14).
4. Tramite i tasti (27) o (26) inserire i minuti correnti e confermare con il tasto MODE/CLOCK(14). Dopo alcuni secondi l'apparecchio si riporterà in modo standby.

## CONTROLLO VOLUME

1. Ruotare il Controllo Volume (13) sull'apparecchio o premere il tasto VOL+ o VOL- (13) del telecomando per aumentare o diminuire il volume.

## FUNZIONAMENTO RADIO

1. Accendere l'apparecchio e premere il tasto TUNER/BAND(12) sul display compare l'indicazione della frequenza.
2. Premendo di nuovo il tasto TUNER/BAND(12) è possibile scegliere la banda di ricezione (AM/FM).
3. Premere più volte i tasti /TUN+ (27) o /TUN- (26) sull'unità, oppure i tasti o (12) del telecomando per effettuare una ricerca passo-passo.
4. Tenere premuto per qualche secondo i tasti /TUN+ (27) o /TUN- (26) sull'unità, oppure i tasti o (12) del telecomando per sintonizzarsi sulla stazione radio successiva o precedente con il miglior segnale ricevuto.
5. Per memorizzare una stazione radio:
  - Portarsi sulla frequenza da memorizzare, premere il tasto MODE/CLOCK(14).
  - Con i tasti ALBUM/PRESET UP/DOWN (28, 29) selezionare il numero di memoria in cui si desidera salvare la stazione radio.
  - Premere il tasto MODE/CLOCK(14) per confermare.
  - L'apparecchio è in grado di memorizzare fino a 30 stazioni.
6. Per selezionare una stazione radio memorizzata, utilizzare i tasti ALBUM/PRESET UP/DOWN(28/29).
7. Per effettuare una scansione con memorizzazione automatica delle stazioni radio, premere il tasto TUNER SCAN (24). L'apparecchio è in grado di memorizzare fino a 30 stazioni.
8. Premere il tasto FM ST. (7) sul telecomando per selezionare l'ascolto mono o stereo (viene visualizzato MONO/ST sul display).

**Nota:** Per ottenere la migliore ricezione in FM estendete e orientate l'antenna (37). Se la ricezione non è buona provate a regolare diversamente la lunghezza e l'orientamento dell'antenna, comunque la qualità della ricezione in FM dipende molto dal luogo dove è posto l'apparecchio.

## FUNZIONAMENTO LETTORE CD-MP3

### RIPRODUZIONE

1. Accendere l'apparecchio e premere più volte il tasto FUNCTION(11) fino a far comparire sul display l'indicazione CD
2. Aprire il vano CD premendo il tasto (30) posto sull'unità, o il tasto OP/CL. (5) del telecomando e inserire il disco nel vano CD (22), con il lato scritto rivolto verso l'alto. Richiudere lo sportello premendo nuovamente il tasto (30) sull'unità, o il tasto OP/CL.(5) del telecomando.
3. Dopo qualche secondo il display mostrerà il numero delle tracce presenti sul disco. La riproduzione comincerà automaticamente. Il display mostrerà il numero della traccia in riproduzione ed il tempo trascorso. Se si riproduce un disco con tracce MP3 comparirà tale indicazione sul display.
4. Premere il tasto ▶ / II (24) per attivare la pausa, il display mostrerà il simbolo II con l'indicazione del tempo trascorso lampeggiante. Ripremere di nuovo il tasto per disinserire la PAUSA.
5. Premere il tasto ■(25) sull'apparecchio per arrestare definitivamente la riproduzione.

### SALTO TRACCIA E RICERCA VELOCE

1. Premere una volta i tasti ►/TUN+ (27) o ◀/TUN- (26) per posizionarsi sulla traccia precedente o successiva.
2. Tenere premuto il tasto ►/TUN+ (27) o ◀/TUN- (26) durante l'ascolto per ricercare velocemente un particolare passaggio musicale. Rilasciare il tasto per tornare alla normale riproduzione.

### RIPETIZIONE

Premere il tasto MODE/CLOCK (14) per attivare le varie funzioni di ripetizione: singolo brano, ALBUM (intero album, solo con file MP3), ALL (tutti i brani), RAND(riproduzione casuale), INTRO (primi 10 secondi di ogni traccia). Sul display saranno presenti le relative icone.

Per disattivare la ripetizione premere più volte il tasto MODE/CLOCK (14) fino a far sparire l'icona dal display.

### FUNZIONE PROGRAM

Riproduzione secondo una programmazione impostata dall'utente.

1. Se il CD è in riproduzione, arrestarla premendo il tasto ■(25).
2. Premere il tasto MODE/CLOCK (14), sul display comparirà la scritta P01 che indica la posizione della traccia nella sequenza da riprodurre.
3. Selezionare il numero della traccia che si desidera riprodurre utilizzando i tasti ►/TUN+ (27) o ◀/TUN- (26).
4. Confermare premendo il tasto MODE/CLOCK (14), sul display comparirà la scritta P02.
5. Proseguire selezionando il numero delle altre tracce desiderate seguendo i passi 3 e 4 fino ad un massimo di 20 tracce con CD audio o 99 tracce con disco MP3. Sul display compariranno in sequenza P01, P02, P03 ecc.
6. Premere il tasto ▶ / II (24) per iniziare la riproduzione programmata.
7. Premere una volta il tasto ■(25) per arrestare momentaneamente la programmazione. Premere il tasto ▶ / II (24) sull'apparecchio per riavviare nuovamente la programmazione.
8. Premere due volte il tasto ■(25) per disattivare e cancellare completamente la programmazione.

### INGRESSO AUX IN

1. Accendere l'apparecchio e premere più volte il tasto FUNCTION(11) fino a far comparire sul display l'indicazione AUX.
2. Collegare una qualsiasi unità provvista di uscita audio tramite apposito cavo all'ingresso AUX IN (8).
3. Comandare l'unità esterna dai propri comandi.
4. Regolare il volume tramite il controllo sull'unità (13).

### FUNZIONAMENTO BLUETOOTH

1. Accendere l'apparecchio e premere a lungo il tasto FUNCTION(11) fino a far comparire sul display l'indicazione BT.
2. Nella modalità Bluetooth, il led "BT" (10) comincerà a lampeggiare e il sistema entrerà automaticamente in ricerca.
3. Attivare la funzionalità Bluetooth sul dispositivo esterno da accoppiare e renderlo visibile.
4. Avviare la ricerca dei dispositivi. Al termine ricercare il dispositivo "TT1070E".
5. Inserire la password "0000" se necessario.
6. Ad accoppiamento avvenuto l'apparecchio emetterà un suono di conferma.
7. Premere il tasto ▶ / II (24) per avviare la riproduzione. La gestione delle tracce audio può essere effettuata direttamente dai controlli sull'unità o dal telecomando.
8. Tenere premuto per qualche secondo il tasto ▶ / II (24) per eliminare l'accoppiamento.

## FUNZIONAMENTO INGRESSO USB/SD

### RIPRODUZIONE

1. Collegare all'ingresso USB(5) un dispositivo di memoria USB o all'ingresso SD(7) inserire una scheda di memoria SD.
2. Accendere l'apparecchio e premere più volte il tasto FUNCTION(11) fino a far comparire sul display l'indicazione USB, che sta ad indicare il caricamento dei dati presenti nel dispositivo USB o CARD per il lettore SD. In caso di assenza del dispositivo USB o SD, sul display comparirà l'indicazione NO USB / NO CARD.

**Note:**

- *l'apparecchio potrebbe non supportare alcuni dispositivi SD/USB, questo è dovuto all'incompatibilità di alcuni processori.*

3. Per il resto delle funzioni fare riferimento al paragrafo "FUNZIONAMENTO LETTORE CD-MP3" .

### REGISTRAZIONE (ENCODING) MP3 DA GIRADISCHI/AUX IN/CD/RADIO/CASSETTA

Questa unità permette la registrazione di brani audio da giradischi, ingresso Aux In, lettore CD, radio, cassetta su dispositivo Usb o SD in formato MP3.

#### ENCODING DA CD

1. Inserire un CD audio nel lettore CD, quando inizia la lettura del disco premere il tasto STOP(25).
2. Inserire una memoria USB nell'ingresso (5) o una scheda SD nell'ingresso (7).

Se si desidera registrare solo una traccia audio:

- Selezionare tramite i tasti ►/TUN+ (27) o ◀/TUN- (26) il brano che si desidera convertire.
- Premere il tasto REC(23) una volta, sul display compare la scritta REC\_ONE , premere di nuovo il tasto REC(23) e automaticamente inizierà la riproduzione/registrazione del brano selezionato. Se sono presenti una memoria usb e una scheda SD contemporaneamente, selezionare tramite ►/TUN+ (27) o ◀/TUN- (26) dove salvare il brano da registrare.
- Al termine del brano la registrazione si fermerà automaticamente (sul display compare END REC), il brano codificato viene salvato nella memoria Usb/SD in una cartella chiamata RECORD/CDIN.

Se si desidera registrare l'intero disco audio:

- Premere il tasto REC(23) una volta, quando sul display compare la scritta REC\_ONE, premere ►/TUN+ (27) o ◀/TUN- (26), sul display compare la scritta REC\_ALL, premere di nuovo il tasto REC. Se sono presenti una memoria usb e una scheda SD contemporaneamente, selezionare tramite ►/TUN+ (27) o ◀/TUN- (26) dove salvare il brano da registrare. Automaticamente inizierà la riproduzione/registrazione dell'intero disco.
- Al termine la registrazione si fermerà automaticamente, i brani codificati vengono salvati nella memoria Usb in una cartella chiamata RECORD/CDIN.

Se si desidera registrare utilizzando la funzione PROGRAM:

- Effettuare la programmazione dei brani come descritto nel paragrafo Funzionamento lettore CD - Funzione Program.
- Premere il tasto REC(23) una volta, quando sul display compare la scritta REC\_ONE, premere ►/TUN+ (27) o ◀/TUN- (26), sul display compare la scritta REC\_ALL, premere di nuovo il tasto REC. Se sono presenti una memoria usb e una scheda SD contemporaneamente, selezionare tramite ►/TUN+ (27) o ◀/TUN- (26) dove salvare il brano da registrare. Automaticamente inizierà la riproduzione/registrazione della programmazione.
- Al termine la registrazione si fermerà automaticamente, i brani codificati vengono salvati nella memoria Usb in una cartella chiamata RECORD/CDIN.

*Nota: le tracce vengono registrate/copiate in modalità 1:1 cioè la fase di registrazione/copiatura richiede lo stesso tempo di riproduzione.*

Se si desidera registrare un disco con tracce MP3

Per effettuare la copia di un CD MP3 su una memoria Usb seguire le istruzioni come per la registrazione da CD audio; le tracce selezionate verranno copiate senza essere riprodotte, sul display compare la traccia in fase di copiatura e la percentuale di copia effettuata. In caso di CD MP3 con più cartelle e' possibile scegliere quale cartella copiare (DIR). Le tracce copiate vengono salvate nella memoria Usb in una cartella chiamata RECORD/COPY.

#### ENCODING DA RADIO/GIRADISCHI/CASSETTA/AUX IN

*Le istruzioni seguenti valgono per USB che scheda di memoria SD.*

1. Accendere l'apparecchio e selezionare la funzione desiderata (Radio/Giradischi/Cassetta/Aux In).
2. Inserire una memoria USB nell'ingresso (5).
3. Selezionare la stazione radio che si desidera registrare o avviare la riproduzione dalla sorgente selezionata.
4. Premere il tasto REC(23) per iniziare la registrazione, nel caso di registrazione da radio tutte le funzioni come ricerca stazioni e richiamo stazioni memorizzate vengono disabilitate.
5. Per terminare la registrazione premere il tasto STOP(25).
6. Il brano registrato viene salvato nella memoria Usb in una cartella chiamata RECORD/LINE\_IN.

7. E' possibile creare piu' tracce della registrazione:

- Separazione manuale: durante la registrazione premere il tasto MODE/CLOCK(14), sul display compare la scritta TS, viene creata una nuova traccia.
- Separazione automatica: disponibile su giradischi/cassetta e Aux in, prima di avviare la riproduzione da queste sorgenti premere il tasto MODE/CLOCK(14) per attivare la funzione (sul display compare la scritta T-ON) o per disattivarla (sul display compare la scritta T-OFF). Avviare la riproduzione e la registrazione come indicato nel capitolo precedente. L'apparecchio rileva automaticamente le pause silenziose tra un brano e l'altro e separa le tracce.

*Nota: a causa del tempo necessario a creare le tracce, e' possibile che alcuni secondi iniziali delle registrazioni venga perso. Per limitare questa possibilità il lettore cassette e i giradischi possono attivare la pausa della riproduzione in attesa che la registrazione riprenda dopo la separazione delle tracce.*

### **COPIA DI TRACCE MP3 TRA DISPOSITIVO USB E SCHEDA SD**

E' possibile copiare le tracce presenti su USB a SD e viceversa:

- Singola traccia: durante l'ascolto di una traccia (da sorgente USB o SD) premere il tasto REC.(23). Quando compare l'indicazione ONE premere di nuovo il tasto REC.(23). La traccia verra' copiata.
- Intera cartella: a riproduzione ferma premere i tasti ALBUM UP/DOWN(28-29)per selezionare la cartella da copiare. Premere il tasto REC.(23). Tramite i tasti ►/TUN+ (27) o ◀/TUN- (26) selezionare DIR e premere di nuovo il tasto REC.(23). La cartella verra' copiata.
- Tutte le tracce: a riproduzione ferma premere il tasto REC.(23). Tramite i tasti ►/TUN+ (27) o ◀/TUN- (26) selezionare ALL e premere di nuovo il tasto REC.(23). Tutte le tracce verranno copiate.

### **CANCELLAZIONE DI TRACCE SU DISPOSITIVO USB/SD**

E' possibile cancellare le tracce presenti su USB/SD:

- Singola traccia: durante l'ascolto di una traccia (da sorgente USB o SD) premere a lungo il tasto DEL.(23). Quando compare l'indicazione ONE premere di nuovo il tasto DEL.(23). La traccia verrà cancellata.
- Intera cartella: a riproduzione ferma premere i tasti ALBUM UP/DOWN (28-29) per selezionare la cartella da cancellare. Premere a lungo il tasto DEL.(23). Tramite i tasti ►/TUN+ (27) o ◀/TUN- (26) selezionare DIR e premere di nuovo il tasto DEL.(23). La cartella verra' cancellata.
- Tutte le tracce: a riproduzione ferma premere a lungo il tasto DEL.(23). Tramite i tasti ►/TUN+ (27) o ◀/TUN- (26) selezionare ALL e premere di nuovo il tasto DEL.(23). Tutte le tracce verranno cancellate.

*Nota: le tracce cancellate non sono recuperabili.*

### **FUNZIONAMENTO GIRADISCHI**

*Ricordarsi di togliere con attenzione la protezione della puntina.*

1. Accendere l'apparecchio e premere più volte il tasto FUNCTION(11) fino a far comparire sul display l'indicazione PHONO.
2. Aprire il cristallo di protezione giradischi(2).
3. Selezionare la velocità del disco tramite il selettore velocità giradischi (41).
4. Posizionare il disco sul piatto. Utilizzare l'adattatore in dotazione (38) nel caso il disco sia un 45 giri.
5. Sganciare il braccio testina dal fermo, alzare il braccio e posizionare la puntina sul disco. Utilizzando la leva(39) abbassare il braccio testina. La riproduzione del disco avrà' inizio.
6. Al termine della riproduzione del disco, il giradischi fermerà la rotazione se la funzione AUTOSTOP e' attiva (selettore 40); portare la leva(39) in posizione di braccio alzato.

*Nota1: puo' accadere che la funzione Autostop fermi la rotazione del disco prima della fine dell'incisione. In questo caso disattivare la funzione posizionando il selettore (40) su OFF.*

*Nota2: rimuovere la protezione della puntina giradischi prima dell'utilizzo.*

*Nota3: assicurarsi che il braccio sia bloccato dall'apposito fermo dopo ogni utilizzo*

### **FUNZIONAMENTO RIPRODUTTORE CASSETTE**

#### **RIPRODUZIONE CASSETTE**

1. Accendere l'apparecchio e premere più volte il tasto FUNCTION(11) fino a far comparire sul display l'indicazione TAPE.
2. Premere il tasto STOP/EJECT(20) per aprire lo sportello cassette ed inserire una cassetta con il lato che desiderate ascoltare rivolto verso l'esterno.
3. Regolare a vostro piacimento il volume.
4. Premere il tasto PLAY(17) per iniziare la riproduzione.
5. Premere il tasto PAUSE(21) per fermare momentaneamente la riproduzione, premerlo nuovamente per riprenderla.
6. Per far avanzare velocemente il nastro premete il tasto FWD(19).
7. Per riavvolgere velocemente il nastro premete il tasto REW(18).
8. Premere il tasto STOP/EJECT(20) per fermare definitivamente la riproduzione, premerlo nuovamente per estrarre la cassetta.



**REGISTRAZIONE DA ALTRE SORGENTI**

*Nota: assicurarsi che la linguetta di abilitazione delle registrazioni sia presente altrimenti non sarà possibile registrare la cassetta.*



1. Inserire la cassetta nel vano.
2. Premere il tasto REC(16) per iniziare la registrazione.
3. Attivare la riproduzione della sorgente desiderata (Radio, lettore USB/SD, Bluetooth, AUX IN, giradischi, CD).
4. Utilizzare il tasto PAUSE(21) per fermare momentaneamente la registrazione, premerlo nuovamente per riprenderla.
5. Premere il tasto STOP/EJECT(20) per fermare definitivamente la registrazione.

**SISTEMA ID3**

L'apparecchio dispone di un sistema ID3. Se il file mp3 che si vuole riprodurre è in formato "ID3", premendo il tasto ID3(7) sul telecomando l'apparecchio visualizzerà sul display le informazioni di "NOME TITOLO", "NOME ARTISTA" e "NOME ALBUM". Per disattivare questa funzione è sufficiente premere il pulsante ID3 (7) sul telecomando e passare, quindi, alla visualizzazione normale.

**PRESA CUFFIE**

1. Inserire le cuffie nella presa cuffie (3). Gli altoparlanti verranno disattivati.
2. Avviare la riproduzione desiderata e regolare il volume.

**USCITA LINE OUT**

L'uscita LINE OUT permette di collegare l'apparecchio ad un sistema di amplificazione esterno.

Collegare un cavo RCA non fornito alle prese 32-33 e l'altro capo al sistema esterno. Avviare la riproduzione desiderata.

**TIMER**

L'apparecchio è dotato di timer per l'accensione e spegnimento automatico.

1. Con l'apparecchio in standby premere a lungo il tasto TIMER(15).
2. Sul display compare l'indicazione ON TIME. Tramite i tasti ►► o ◀◀ inserire l'ora (ore e minuti) di accensione desiderata, confermare con il tasto TIMER(15).
3. Sul display compare l'indicazione OFF TIME. Tramite i tasti ►► o ◀◀ inserire l'ora (ore e minuti) di spegnimento desiderata, confermare con il tasto TIMER(15).
4. Sul display compare l'indicazione della sorgente che all'accensione si desidera riprodurre. Tramite i tasti ►► o ◀◀ selezionare la sorgente desiderata; è possibile selezionare Tuner, CD, Usb, SD card. Confermare con il tasto TIMER(15).
5. Sul display compare l'indicazione del livello volume desiderato all'accensione. Tramite i tasti ►► o ◀◀ inserire il livello di volume desiderato, confermare con il tasto TIMER(15).

Al termine della programmazione del timer l'apparecchio visualizzerà le informazioni impostate per poi portarsi in modo standby.

Sul display è presente l'icona di un orologio ad indicare la funzione TIMER attiva.

Durante il funzionamento programmato con il timer, premendo il tasto SNOOZE (5) sul telecomando è possibile spegnere per 10 minuti l'apparecchio, trascorso tale tempo si avrà la riaccensione automatica fino al termine della programmazione impostata con il timer.

**FUNZIONE SLEEP**

È possibile attivare lo spegnimento automatico dell'unità (standby) dopo un certo tempo.

1. Premere il tasto SLEEP(3) del telecomando per impostare il tempo di spegnimento automatico desiderato; premendo il tasto più volte è possibile selezionare tra 90, 80, 70, 60, 50, 40, 30, 20, 10 e OFF.
2. Quando la funzione è attiva, sul display compare l'icona SLEEP.

**INFORMAZIONI AGLI UTENTI**
**ai sensi del Decreto Legislativo N° 49 del 14 Marzo 2014**
**“Attuazione della Direttiva 2012/19/UE sui rifiuti di apparecchiature elettriche ed elettroniche (RAEE)”**

Il simbolo del cassonetto barrato riportato sull'apparecchiatura indica che il prodotto alla fine della propria vita utile deve essere raccolto separatamente dagli altri rifiuti. L'utente dovrà, pertanto, conferire l'apparecchiatura integra dei componenti essenziali giunta a fine vita agli idonei centri di raccolta differenziata dei rifiuti elettronici ed elettrotecnici, oppure riconsegnarla al rivenditore al momento dell'acquisto di nuova apparecchiatura di tipo equivalente, in ragione di uno a uno, oppure 1 a zero per le apparecchiature aventi lato maggiore inferiore a 25 cm. L'adeguata raccolta differenziata per l'avvio successivo dell'apparecchiatura dimessa al riciclaggio, al trattamento e allo smaltimento ambientale compatibile contribuisce ad evitare possibili effetti negativi sull'ambiente e sulla salute e favorisce il riciclo dei materiali di cui è composta l'apparecchiatura. Lo smaltimento abusivo del prodotto da parte dell'utente comporta l'applicazione delle sanzioni amministrative di cui al D.Lgs n. Decreto Legislativo N° 49 del 14 Marzo 2014.

**TREVI** persegue una politica di continua ricerca e sviluppo, pertanto i prodotti possono presentare caratteristiche diverse da quelle descritte.

**SPECIFICHE TECNICHE**

Alimentazione	12V  1A con alimentatore 100-240V~50/60Hz
Consumo	..... 15W
Standby	..... <1W
Frequenza di ricezione FM	..... 87.5 - 108.0 MHz
Frequenza di ricezione AM	..... 522 - 1620 KHz
Potenza di trasm. max Bt	..... 2,5 mW
Banda di trasmissione Bluetooth	..... 2,4 GHz
Dimensioni unità	..... 320x210x290 mm
Dimensioni altoparlanti	..... 145x210x135 mm

**NOTES ON USE**

This is a precision electronic appliance; avoid using it in the following cases:

- Near strong heat sources, such as central heating plants or stoves.
- Listening to high volume for a long time could damage your hearing.
- In very humid places such as bathrooms, swimming pools, etc.
- In very dusty places.
- In places subject to strong vibrations.
- Position the appliance in such a way that there is always enough room for free air circulation (at least 5 cm).
- Do not block the air inlets.
- Keep the ear speaker during the steps of focusing point and volume adjustments, and in particular to keep the volume to a minimum in the ignition phase.
- If any liquid enters the appliance, unplug it immediately from the socket and take it to the nearest TREVI authorised service centre.
- Before switching on the appliance, always check that the power cable and the connection cable are properly installed.
- The apparatus shall not be exposed to dripping or splashing water. No objects filled with liquid, such as vases, should be placed on the unit.
- No naked flame sources, such as lighted candles, should be placed on.
- Keep this manual.

**CARE AND MAINTENANCE**

Use a slightly damp soft cloth for cleaning. Do not use solvents and abrasive substances.

**IMPORTANT**

This device is designed for home use (not professional use). This appliance has been carefully built to ensure long-lasting perfect performance. However, should any inconvenience occur, please contact your local authorised TREVI Service Centre.

TREVI follows a policy of ongoing research and development. Therefore products may have different features from those described.

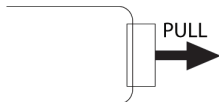
**TO ACTIVATE THE REMOTE CONTROL AND BATTERY REPLACEMENT**

The remote control comes with a cell battery already installed. To activate the battery, remove the transparent tab at the bottom of the remote control. The remote control is now ready to use.

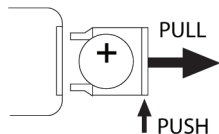
**To Replace With a New Battery:**

1. Remove the battery compartment cover as per the illustration on the right.
2. Observe the correct polarity and install a 3V lithium battery (CR2025).
3. Close the cover.

**CAUTIONS ON LASER**

This device is equipped with a reading system with laser beam. Although the laser is low power, and with a safety device that prevents it from operating when the door opened always adhere to the following warnings:

- Do not approach the eye to the laser lens with the device opened, the danger of damage to the retina.
- Do not attempt to dismantle or tamper with the laser unit, danger of radiation absorption.



With earphone or headphones use:

To prevent possible hearing damage, limit the amount of time listening at high volumes.

**LOCATION OF CONTROL**

- 1) CASSETTE PLAYER
- 2) DUST COVER
- 3) EARPHONE JACK
- 4) CABINET
- 5) USB SLOT
- 6) LCD DISPLAY
- 7) SD SLOT
- 8) AUX IN JACK
- 9) REMOTE CONTROL RECEIVER
- 10) STANDBY / BT INDICATOR
- 11) FUNCTION
- 12) TUNER / BAND
- 13) VOLUME / STANDBY KNOB
- 14) MODE / CLOCK
- 15) TIMER/SLEEP
- 16) CASSETTE – RECORD
- 17) CASSETTE – PLAY
- 18) CASSETTE – FAST REWIND
- 19) CASSETTE – FAST FORWARD
- 20) CASSETTE – STOP / EJECT
- 21) CASSETTE – PAUSE
- 22) CD DOOR
- 23) REC / DEL
- 24) TUNER SCAN & PLAY/PAUSE
- 25) STOP
- 26) TUNING / SKIP DOWN
- 27) TUNING / SKIP UP
- 28) ALBUM / PRESET DOWN
- 29) ALBUM / PRESET UP
- 30) OPEN/CLOSE
- 31) ANTENNA FM
- 32) LINE-OUT JACK
- 33) LINE-OUT JACK
- 34) EXTERNAL POWER ADAPTOR JACK
- 35) SPEAKER-OUT JACK
- 36) SPEAKER-OUT JACK
- 37) NOT USED
- 38) 45 RPM ADAPTOR
- 39) LIFT LEVER (FOR RECORD PLAY / PAUSE)
- 40) AUTO STOP ON/OFF BUTTON
- 41) 33/45/78 RPM SPEED SELECTOR
- 42) TONE ARM

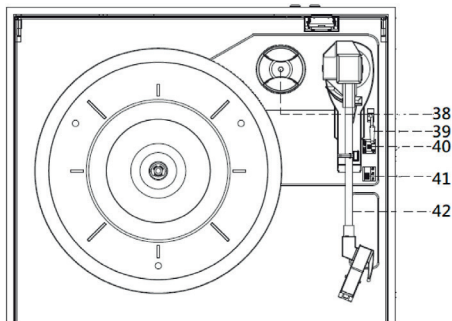
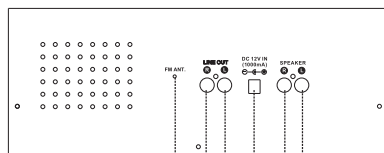
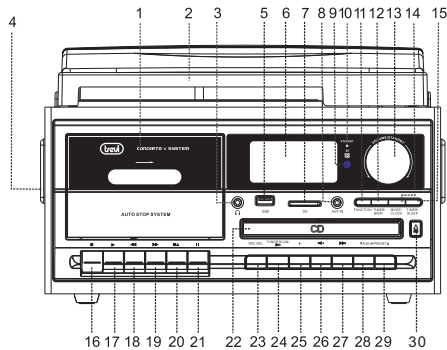
**REMOTE CONTROL**

- 1) STANDBY: TRIGGER BETWEEN STANDBY MODE AND OPERATION MODE.
- 2) PRESET/ALBUM DN: PERFORM SAME FUNCTION AS "ALBUM DOWN / PRESET DOWN" BUTTON ON THE UNIT.
- 3) PRESET/ALBUM UP: PERFORM SAME FUNCTION AS "ALBUM UP / PRESET UP" BUTTON ON THE UNIT.
- 4) TIMER / SLEEP: PERFORM SAME FUNCTION AS "TIMER / SLEEP" BUTTON ON THE UNIT.
- 5) MUTE: TO MUTE AUDIO PLAYBACK.
- 6) OP/CL & SNOOZE: OPEN AND CLOSE THE CD DOOR; SNOOZE FUNCTION FOR ALARM.
- 7) REC/DEL: PERFORM SAME FUNCTION AS "REC/DEL" BUTTON ON THE UNIT.
- 8) FM ST.: SELECT BETWEEN FM STEREO AND MONO RADIO
- 9) FUNCT: PERFORM SAME FUNCTION AS "FUNCTION" BUTTON ON THE UNIT (TO ACTIVATE BLUETOOTH FUNCTION, PRESS AND HOLD FUNCT BUTTON ON THE REMOTE CONTROL TILL DISPLAY SHOWS "BT")
- 10) MODE/CLOCK: PERFORM SAME FUNCTION AS "MODE/CLOCK" BUTTON ON THE UNIT.
- 11) (PLAY/PAUSE): PERFORM SAME FUNCTION AS "PLAY/PAUSE" BUTTON ON THE UNIT.
- 12) (STOP)/BAND: PERFORM SAME FUNCTION AS "STOP / BAND" BUTTON ON THE UNIT.
- 13) (SKIP DOWN): PERFORM SAME FUNCTION AS "SKIP DOWN" BUTTON ON THE UNIT. BESIDES, IT CAN BE USED FOR RADIO FREQUENCY SEARCHING DURING TUNER MODE.
- 14) (SKIP UP): PERFORM SAME FUNCTION AS "SKIP UP" BUTTON ON THE UNIT. BESIDES, IT CAN BE USED FOR RADIO FREQUENCY SEARCHING DURING TUNER MODE.
- 15) VOLUME +/- : CONTROL VOLUME LEVEL.



**Connection**

1. Connect External Power Adaptor To External Power Adaptor Jack
2. Connect External Speaker Box With The Speaker-Out Jack Of The Unit Back Panel.
3. Push The Standby Knob To Switch On The Unit, Standby Indicator (Red Color) Will Be Off. If The Backlight On The Lcd Display Lights Up, It Means The Power Supply Is Normal, Now Your System Is Ready For Use.

**Setting The Clock**

1. When The Standby Indicator (Red Color) Light Up, Unit Is In The Standby Mode.
2. During Standby Mode, Select Between 12H Or 24H Mode: Press And Hold Clock Button For 3-5 Secondss, 12H / 24H Will Be Flashing. Pressing Skip Up Or Skip Down Button To Select 12H / 24H Mode. Press Clock Button Again To Confirm.
3. Setting Hour: Pressing Skip Up Or Skip Down Knob To Select The Correct Hour, Then Press Clock Button Again To Confirm.
4. Setting Minute: After Step 3 Is Completed, Pressing Skip Up Or Skip Down Button To Select The Correct Minute, Then Press Clock Button Again To Confirm.

**Setting Alarm**

1. During Standby Mode, Hold Timer Button For 3-5 Seconds. Setting Alarm Sequence Is "Alarm On Time > Alarm Off Time > Alarm Mode > Alarm Volume".
2. Setting Alarm On Time: "On" Is Lighting On The Display
  1. Setting Hour: Pressing Skip Up Or Skip Down Button To Select The Correct Hour, Then Press Timer Button Again To Confirm.
  2. Setting Minute: Pressing Skip Up Or Skip Down Button To Select The Correct Minute, Then Press Timer Button Again To Confirm.
3. Setting Alarm Off Time: "Off" Is Lighting On The Display:
  1. Setting Hour: Pressing Skip Up Or Skip Down Button To Select The Correct Hour, Then Press Timer Button Again To Confirm.
  2. Setting Minute: Prsing Skip Up Or Skip Down Button To Select The Correct Minute, Then Press Timer Button Again To Confirm.
4. Setting Alarm Mode: "Tune" Is Lighting Up On The Display:
  1. Pressing Skip Up Or Skip Down Button To Select The Alarm Mode.
  2. Sequence Is Tune > Cd > Usb > Sd, Press Timer Button Again To Confirm.
5. Setting Alarm Volume: "V - " Is Lighting Up On The Display:
  1. Turning Skip Up Or Skip Down Knob To Select The Alarm Volume, Press Timer Button Again To Confirm.
6. Setting Alarm Is Completed, The Display Will Show The Setting Again For User's Checking
7. "Clock" Icon Is Flashing When Alarm Is In Active. "Clock" Icon Lights Up When Alarm Is Setting Is Stored But Not In Active Yet.
8. Cancel Alarm: During Standby Mode, When "Clock" Icon Is On, Press Timer Button, "Clock" Icon Will Be Off.

**Snooze Function**

Press "Snooze" Button On The Remote Control When Alarm In Active, Alarm Will Be Slient For 10 Minutes. After 9-10 Minutue Snooze Interval, Alarm Will Be Active Again. Snooze Can Be Used For Repeatedly Within The 1-Hour Alarm Active Interval.

**Timer Function**

1. Push The Standby Knob Till The Standby Indicator (Red Color) Light Off. Unit Is Turning From Standby Mode To Operation Mode.
2. When The Unit Is Turned On, Press Sleep Button Repeatedly To Choose The Sleep Time Minutes From 90>80>70.....>10 Off.
3. Sleep Time Setting Is Stored When The "Sleep" Icon Lights Up On The Display.
4. When The Sleep Time Minutes Is Over, Unit Will Be Switched To Standby Mode Automatically.

**Radio Tuning**

1. Press Tuner Button To Activate "Tune" Mode.
2. Select The Desired Band By Radio Tuner Button (Am Or Fm) Again.
3. Tune To The Required Station By Pressing Skip Up Or Skip Down Button For 1-2 Seconds, And Then Release.
4. The Unit Will Start Seeking Automatically And Stop When A Radio Station Is Found.

**Manual Preset Radio Stations**

1. When The Desired Radio Station Is Found, Press Mode Button, Program Number Will Be Flashing.
2. Press Preset Up Or Preset Down To Choose The Program Number For Storing The Desired Radio Station.
3. Press Mode Button Again To Confirm, Program Number Will Stop To Flash.
4. Repeat Step 2 & 3 Until All Desired Radio Stations Is Being Found And Stored
5. Press Preset Up Or Preset Down To Choose The Preset Radio Stations.
6. The Number Of Stations Can Be Found And Stored Is Depended On The Reception Of Different Area And Countries.

**Auto Preset Radio Stations**

1. During Radio Mode, Press The Tuner Scan Button, The Unit Will Automatically Scan The Radio Frequency. When The Clear Signal Is Found, It Will Automatically Store The Radio Station, Starting From Program Number 1.
2. The Number Of Stations Can Be Found And Stored Is Depended On The Reception Of Different Area And Countries.

**Fm & Fm-Stereo Reception**

1. Press "Fm St." Button On The Remote Control To Seselect Fm Mono Or Fm Stereo Mode. When Stereo Signal Are Weak. It Is Preferable To Receive The Program In Mono.
2. "St" Icon Light Up On The Display To Show Fm Stereo Mode Is Receiving.

*Hints For Better Reception*

*1.Am: There Is A Built-In Am Bar Antenna. If Am Reception Is Weak, Slightly Rotating Or Re-Positioning Of The Unit Will Usually Improve The Am Reception.*

*2.Fm : The Receiver Has A Built-In Fm Wire Antenna Hanging At The Rear Cabinet. This Wire Should Be Totally Unraveled And Extended For Best Reception.*

### **Fm & Fm-Stereo Radio Encoding**

1. Press Tuner Button To Activate "Tune" Mode And Select The Desired Band By Radio Band Button (Am Or Fm).
2. Insert Memory Device (Usb Drive, Sd Or Mmc Card)
3. Press The Rec Button, It Will Take 3-5 Seconds To Read Memory Device. Then Usb Or Sd Icon Will Be Flashing.
4. Pressing Skip Up Or Skip Down Button To Select Desired Mode (Usb Or Sd) For Encoding. Then Press The Rec Button Again To Confirm. And The System Is Starting The Encoding Mode After Few Secondss.
5. If Only Usb Drive, Sd Or Mmc Card Is Inserted, Step 4 Can Be Skipped.
6. The Usb Or Sd Icon Will Be Flashing On The Display Durnig Encoding.
7. To Finish Encoding, Press Stop Button And Display Will Show "End" And Return To " Tuner" Mode.

*Remark:-*

*-The Recording Speed Is 1:1 And According To The Actual Playing Time Of Fm Or Fm-St Radio*

*-The Recording Format Is Preset At – Mp3 Bit Rate : 128 Kbps*

*-During Fm & Fm-Stereo Radio Encoding, Radio Frequeuncy Is Fxied And Cannot Be Tuned*

### **Phono & Encoding**

*Noted:*

*-Remove The Stylus Protector.*

*-Be Sure That The Tone Arm Is Being Detached From The Tone Arm Rest Before Operating And Re-Secured Again Afterwards.*

1. Press Function Button To Select "Phon" On Display.
2. Set The Speed Selector To The Proper Position Depending On The Record To Be Played.
3. Place The Record On The Platter, Use The 45 Rpm Adaptor If Required.
4. Push The Lift Lever Upward To Raise The Tone Arm From The Arm Park, And Then Slowly Move It To The Record Side. The Platter Will Start To Rotate.
5. Put Down The Lift Lever To Drop The Tone Arm And Touch The Record Gently. Phono Playing Starts Now.
6. Push The Lift Lever Upward To Raise The Tone Arm From The Arm Park, Now Platter Will Still Be Rotating But Phono Playing Will Stop. To Continue The Playing, The User Needs To Put Down The Lift Lever.
7. Adjust The Volume To The Desired Level.
8. At The End Of Record, The Platter Will Automatically Stop Rotating. Push The Lift Lever Upward To Raise The Tone Arm And Move It To The Arm Park, And Then Put Down The Lift Lever.
9. To Stop Manually, Lift The Tone Arm From The Record And Return It To The Arm Park.

*Remark : As Some Kind Of Record The Auto-Stop Area Was Out Of The Unit Setting, So It Will Stop Before The Last Track Finishes. In This Case, Select The Auto-Stop Switch To " Off " Position, Then It Will Run To The End Of The Record But Will Not Stop Automatically (Turn Off The Unit By Power Button Or Switch Back The Auto-Stop Switch To " On " Position To Stop The Platter Rotate). Then Put Back The Tone Arm To The Arm Park.*

### **Phono Encoding**

1. Press Function Button Repeatedly To Activate "Phono" On Display And Then Insert Memory Device (Usb Drive, Sd Or Mmc Card).
2. Press The Rec Button, It Will Take 3-5 Seconds To Read Memory Device. Then Usb Or Sd Icon Will Be Flashing.
3. Pressing Skip Up Or Skip Down Button To Select Desired Mode (Usb Or Sd) For Encoding. Then Press The Rec Button Again To Confirm. And The System Is Starting The Encoding Mode After Few Secondss.
4. If Only Usb Drive Or Sd/Mmc Card Is Inserted, Step 3 Can Be Skipped.
5. The Usb Or Sd Icon Will Be Flashing On The Display Durnig Encoding.
6. To Finish Encoding, Press Stop Button And Display Will Show "End" And Return To Phono Mode.

*Remark:-*

*-The Recording Speed Is 1:1 And According To The Actual Plying Time Of The Phono*

*-The Recording Format Is Preset At – Mp3 Bit Rate : 128 Kbps*

### **Aux In Jack & Encoding**

Press Function Button Repeatedly To Activate "Aux" On Display, Then Connect The External Audio Device (Such As Cd Player) Through The Aux In Jack. Audio Signal From The External Audio Device Can Be Played Through The System.

### **Aux In Encoding**

1. Press Function Button To Select "Aux" On Display, Then Insert Memory Device (Usb Drive, Sd Or Mmc Card)
2. Press The Rec Button, It Will Take 3-5 Secondss To Read Memory Device. Then Usb Or Sd Icon Will Be Flashing.
3. Pressing Skip Up Or Skip Down Button To Select Desired Mode (Usb Or Sd) For Encoding. Then Press The Rec Button Again To Confirm. And The System Is Starting The Encoding Mode After Few Secondss.
4. If Only Usb Drive Or Sd/Mmc Card Is Inserted, Step 3 Can Be Skipped.
5. The Usb Or Sd Icon Will Be Flashing On The Display Durnig Encoding.

- To Finish Encoding, Press Stop Button And Display Will Show "End" And Return To "Aux" Mode.

*Remark:-*

- The Recording Speed Is 1:1 And According To The Actual Plying Time Of The External Audio Device.
- The Recording Format Is Preset At – Mp3 Bit Rate : 128 Kbps

### Cassette Tape & Recording

Stop / Eject: Press To Stop All Deck Operation. Press Again To Open The Cassette Door.

Fast Forward: Press To Start, Fast Forward Winding The Tape.

Fast Rewind: Press To Start, Fast Rewind Winding The Tape.

Play: Press To Start Playing Tape.

Pause: Press To Stop Tape Operation Temporarily. Press Again To Resume Playback.

Record: Press Together With Play Button To Start Tape Recording. (Deck A Only).

### Playback

- Press Funct Button Repeatedly To Select "Tape" On Display.
- Put In Cassette Tape.
- Press Play Button On Cassette Deck To Start Playback.
- Use Pause Button When You Want To Stop Plackback Temporarily.
- Press Stop / Eject Button On Cassette Deck When Finished.

### Recording

- Press Function Button To Select The Desired Mode (Turntable / Cd / Aux / Radio / Usb / Sd / Bluetooth).
- Press Record And Play Button Together On Cassette Deck, Then Signal From Desired Mode Will Be Recorded In Deck A.

### Cassette Tape Recording To Usb/Sd

1. Press Function Button To Select "Tape" On Display And Then Insert Memory Device (Usb Drive, Sd Or Mmc Card).
2. Press The Rec Button; It Will Take 5 Seconds To Read Memory Device. Then Usb Or Sd Icon Will Be Flashing.
3. Press Cd 1 - Skip Down Button Or Cd 1 - Skip Up Button To Select Desired Mode (Usb Or Sd) For Recording. Then Press Rec Button Again To Confirm.
4. If Only Usb Drive Or Sd/Mmc Card Is Inserted, Step 3 Can Be Skipped.
5. Display With Show "Wai" And Then Usb Or Sd Icon Will Be Flashing, Which Means The System Has Started Recording.
6. To Finish Recording, Press Rec Button Again And Display Will Show "End" And Return To Tape Mode.

### Playback Of Mp3/Wma Song Via Usb Storage Media Or Memory Card

The System Is Able To Decode And Playback All Mp3/ Wma File Which Stored In The Memory Media With Usb Connecting Port Or Sd/Mmc Memory Card.

1. Plug-In The Usb Plug With The Face Up & Make Sure It Going Into Completely Or Insert The Memory Card In The Direction Of The Arrow As Shown In The Label On The Underside Of The Memory Card Slot Cover. Insert Straight Without Bending.
2. Connecting The Usb Upside Down Or Backwards Could Damage The Audio System Or The Storage Media (Usb Thumb Drive / Sd/Mmc Card). Check To Be Sure The Direction Is Correct Before Connection.
3. Pressing Function Button Repeatedly To Select "Usb" Or "Card" On Display, Then Insert Memory Device (Usb Drive, Sd Or Mmc Card).
4. The System Will Start Reading The Storage Media Automatically After Function Selection, And Display Will Show The Total Number Of Mp3/Wma Files (Eg. 016).
5. Then The System Will Start Audio Playback From Desried Device (Usb Or Sd/Mmc) Automatically.

### Play / Pause Button

- Press The "Play/Pause" Button Once To Halt Playing, Press It Again To Continue.

### Stop Button

- Press Stop Button To End Up Audio Playback, Then Display Will Show The Total Number Of Mp3/Wma Files. And Then User Can Turn "Skip Up" Or "Skip Down" Knob To Select File Forward Or Backward.

### Skip Up / Skip Down Button

- During Mp3/Wma Playback, Press Skip Up Button Once To Play The Next File. Press And Hold Skip Up Button Continuously To Speed Up Selecting Forward.
- During Mp3/Wma Playback, Turn Skip Down Button Once To Play The Previous File. Press And Hold Skip Down Button Continuously To Speed Up Selecting Backward.

### Folder Searching

Press Album Down Or Album Up To Search Folder Backward Or Forward.

**Repeat Function**

During Audio Playback, Press Mode Button Repeatedly To Choose Different Playbac Mode As Below:

Repeat Once > Repeat Album > Repeat All > Random > Introduction

*Remark*

*-If Connect The System To Mp3 Player Via The Usb Socket, Due To Variances In Mp3 Encoding Format, Some Mp3 Player May Not Be Able To Play Via The Usb Socket. This Is Not A Malfunction Of The System.*

*-There Are Numerous Usb And Sd Device Producers Are. Solution And Format Are Variable Beteen Each Other. Therefore, We Do Not Garantee This Unit Can Support All Usb And Sd Device From Every Brand.*

*-Sd Card Can Be Suppored Up To 8Gb*

**Tracks Programming**

Up To 99 Tracks Can Be Programmed For Mp3/Wma File And Play In Any Order. Before Use, Be Sure The System Is At Stop Mode Before Programming:

1. Set At "Usb" Or "Card" Function, Then Press Stop Button.
2. Press Mode Button, "Mem" Will Be Flashing On Lcd Display. Moreover, It Will Indicate Program No. And Digits For Track No. To Be Programmed.
3. Select A Desired Folder By Pressing Skip Up Or Skip Down Button, Then Press Mode Button To Confirm.
4. Then Select A Desired Track By Pressing Skip Up Or Skip Down Button, Then Press Mode Button To Confirm.
5. Repeat Steps 3 And 4 To Enter Additional Tracks Into The Memory If Necessary.
6. When All The Desired Tracks Have Been Programmed, Press "Play/Pause" Button To Play The Tracks In Assigned Order.
7. Press Stop Button To Stop Playing Of Programmed Trackes, Press Stop Button Again To Cancel Programming.

**Copying Of Mp3/Wma File**

The System Allows You To Copy The File From Usb To Sd Or Sd To Usb By 1 File, 1 Folder Or All Files.

**i) Copy 1 Track**

1. Insert The Usb Storage Media Or Sd/Mmc Card, Set In "Usb" Or "Card" Mode.
2. Press Rec Button During The Playback Of The Copying Track, Then "One" Will Be Flashing On The Display. Press Rec Button Again To Confirm.
3. The Usb Or Sd Icon Will Be Flashing On The Display. Copying Is Performing Now.
4. After Completing Of Copy, Unit Will Stop Playback Automatically.
5. Display Will Show "End" And Back To Usb Or Sd Mode.

**ii) Copy 1 Folder**

1. Insert The Usb Storage Media Or Sd/Mmc Card, Set In "Usb" Or "Card" Mode & Set At Stop Mode After Unit Reading.
2. Press Album Down Or Album Up To Search Desired Folder For Copying.
3. Press Rec Button, Then "One" Will Be Flashing On The Display. Pressing Skip Up / Skip Down Button To Select "Dir" On The Display. Press Rec Button Again To Confirm.
4. Usb Or Sd Icon Will Be Flashing On The Display. Copying Is Performing Now.
5. When The Usb Or Sd Icon Stops Flashing, It Means That The Folder Copying Is Completed.

**lii) Copy All Track**

1. Insert The Usb Storage Media Or Sd/Mmc Card, Set In "Usb" Or "Card" Mode & Set At Stop Mode After Unit Reading.
2. Press Rec Button, Then "One" Will Be Flashing On The Display. Pressing Skip Up / Skip Down Button To Select "All" On The Display. Press Rec Button Again To Confirm.
3. Usb Or Sd Icon Will Be Flashing On The Display. Copying Is Performing Now.
4. When The Usb Or Sd Icon Will Stop Flashing, It Means That All Track Copying Is Completed.

*Remark:*

*-If Press The Rec Button During Playback Of Usb Or Sd Mode, The File Will Copy From Usb To Sd Or Sd To Usb.*

**File Delete From Usb / Sd Card**

The System Is Able To Erase The File Stored Inside The Usb Drive Or Sd Card By Following:-

**i) Delete 1 Track**

1. Press And Hold Del Button For 3-5 Seconds During The Playback Of The Desired Track, Then "One" Will Be Flashing On The Display. Press Del Button Again To Confirm.
2. "Del" Will Be Shown On The Display.
3. "Del" Will Disappear On The Display, It Means The Track Is Deleted.

**ii) Delete 1 Folder**

1. Insert The Usb Storage Media Or Sd/Mmc Card, Set In "Usb" Or "Card" Mode & Set At Stop Mode After Unit Reading.



2. Press Album Down Or Album Up To Search Desired Folder For Deleting.
3. Press And Hold Del Button For 3-5 Seconds, "Del" Will Show On The Display. Pressing Skip Up / Skip Down Button To Select "Dir" On The Display. Press Del Button Again To Confirm.
4. "Del" Will Be Shown On The Display. After "Del" Disappears It Means The Desired Folder Is Deleted.

l) Delete All Track

1. Insert The Usb Storage Media Or Sd/Mmc Card, Set In "Usb" Or "Card" Mode & Set At Stop Mode After Unit Reading.
2. Press And Hold Del Button For 3-5 Seconds, Then "One" Will Be Flashing On The Display. Pressing Skip Up / Skip Down Button To Select "All" On The Display. Press Del Button Again To Confirm.
3. Usb Or Sd Icon Will Be Flashing On The Display. Deleting Is Performing Now.
4. When The Usb Or Sd Icon Stops Flashing, It Means That All Track Copying Is Completed.

*Remark : All The Files Inside The Usb Storage Media Or Sd Card Will Be Deleted Completely After Confirming To "Del" Button.*

### Compact Disc (Cd) Playback & Encoding

1. Press Function Button Repeatedly To Select "Cd" On Display.
2. Press Cd Door Button, Cd Door Will Be Opened, Put The Cd In The Tray And Press Cd Door Button Again, Cd Door Will Be Closed.
3. The System Will Start Reading The Cd:

Play / Pause Button

- Press The Play/Pause Button Once To Halt Playing, Press It Again To Continue.

Stop Button

- Press The Stop Button To End Up Audio Playback, Then Display Will Show The Total Number Of Tracks. And Then User Can Turn Skip Up / Skip Down Knob To Select Tracks.

Skip Up / Skip Down Button

- During Cd Playback, Press Skip Up Button Once To Play The Next File. Press And Hold Skip Up Button Continuously To Speed Up Selecting Forward
- During Cd Playback, Press Skip Down Button Once To Play The Previous File. Press And Hold Skip Down Button Continuously To Speed Up Selecting Backward.

### Folder Searching

Press Album Down Or Album Up To Search Folder Backward Or Forward.

### Repeat Function

During Audio Playback, Press Mode Button Repeatedly To Choose Different Playbac Mode As Below:

Repeat Once > Repeat Album (Mp3/Wma Format Only) > Repeat All > Random > Introduction

### Tracks Programming

Up To 99 Mp3 Tracks & 20 Cd Audio Format Track Can Be Programmed And Played In Any Order. Before Use, Be Sure The System Is At Stop Mode Before Programming:

1. Press Functon Button To "Cd" And At Stop Mode
2. Press Mode Button, "Mem" Will Be Flashing On Lcd Display. Moreover, It Will Indicate Program No. And Digits For Track No. To Be Programmed.
3. Select A Desired Folder (For Mp3/Wma Disc Only) By Pressing Skip Up Or Skip Down Button, Then Press Mode Button To Confirm.
4. Then Select A Desired Track By Pressing Skip Up Or Skip Down Button, Then Press Mode Button To Confirm.
5. Repeat Steps 3 And 4 To Enter Additional Tracks Into The Memory If Necessary.
6. When All The Desired Tracks Have Been Programmed, Press "Play/Pause" Button To Play The Tracks In Assigned Order.
7. Press Stop Button To Stop Playing Of Programmed Trackses, Press Stop Button Again To Cancel Programming.

### Copying Of Cd

The System Allows You To Copy The Track From Cd To Usb Or Sd By 1 Track, 1 Folder Or All Files.

l) Copy 1 Track

1. Insert The Usb /Sd Storage Media, Press Function Button Repeatedly To "Cd" Mode.
2. Press Rec Button During The Playback Of The Copying Track From Cd, Then "One" Will Be Flashing On The Display. Press Rec Button Again To Confirm.
3. The Usb Or Sd Icon Will Be Flashing On The Display. Copying Is Performing Now.
4. After Completing Of Copy, Unit Will Stop Playback Automatically.
5. Display Will Show "End" And Back To Cd Mode.

li) Copy 1 Folder (For Mp3/Wma Disc Only)

1. Insert The Usb/Sd Storage Media, Set In Cd & Stop Mode After Unit Reading.

2. Press Album Down Or Album Up Button To Search Folder For Copying.
3. Press Rec Button, Then "One" Will Be Flashing On The Display. Press Skip Up / Skip Down Button To Select "Dir" On The Display. Press Rec Button Again To Confirm.
4. Usb Or Sd Icon Will Be Flashing On The Display. Copying Is Performing Now.
5. When The Usb Or Sd Icon Stops Flashing, It Means That The Folder Copying Is Completed.

lii) Copy All Track

1. Insert The Usb/Sd Storage Media, Press Cd Button To "Cd" Mode.
2. Press Rec Button, Then "One" Will Be Flashing On The Display. Press Skip Up / Skip Down Button To Select "All" On The Display. Press Rec Button Again To Confirm.
3. Usb Or Sd Will Be Flashing On The Display. Copying Is Performing Now.
4. When The Usb Icon Stops Flashing, It Means That All Track Copying Is Completed.

**Split Track Function For Usb/Sd Recording For Turntable/Cassette/Aux In**

- 1) Manual Split Operation Procedure: During Usb/Sd Recording, The Usb/Sd Icon Will Flash On The Display. If A New Track Is Required, Press Mode Button On The Unit Or Remote Control, Display Will Show "Ts", Then The Unit Will Stop Recording Momentarily And Resume Again. A New File Will Have Been Created On The Usb/Sd Device Representing A New Track.
- 2) Auto Split Operation Procedure:
  - Before Usb/Sd Recording, Select Audio Source, Then Press Mode Button On The Unit Or Remote Control, Display Will Show "T-On", Which Means The Auto Split Function Has Activated. Then Start Usb/Sd Recording, The Unit Can Automatically Detect The Silent Part Between Each Track, And Create A New File To Move On To Start Recording The Next Track.
  - If Not Required: Press Mode Button On The Unit Or Remote Control Before Usb/Sd Recording, Display Will Show "T-Of", Which Means Auto Split Has Been Deactivated.
  - Please Note For Auto Split: Several Seconds Of The Beginning Of The Next Track May Not Be Recorded, As The Unit May Take A Few Seconds To Create A New File On The Usb/Sd; And It Can Additionally Be The Case That Some Music Producers Intentionally Add Silent Sections Within One Track. As A Result, This Will Very Likely Make The Unit Consider This Silent Part The Break Between Tracks And Create A New Track On The Recording.
  - Note For Auto Split: During Usb/Sd Recording From Turntable / Cassette , When The Unit Has Detected Any Particular Silent Part, The Turntable / Cassette Player Will Stop Momentarily. The Turntable / Cassette Player Will Resume Operation Once The Usb/Sd Device Has Begun Creating A New File To Be Recorded.

**Bluetooth Connection**

- Press And Hold Function Button Till Lcd Shows "Bt", Then The Unit Is Ready For Connection With Your Bluetooth Device (Such As Mobile Phone).
- Switch On The Bluetooth Function Of Your Bluetooth Device, And Select "Tt1070e" Bluetooth Equipment For Connection.
- After Your Bluetooth Device Is Connected With The Unit Via Bluetooth, Start To Playback Your Device.
- This Unit Has Nfc Function Which Can Allow Your Bluetooth Device (Such As Mobile Phone) Connecting With The Unit Automatically.
- Switch On The Bluetooth And Nfc Function Of Your Device, Then Put It Near The  Logo Within 5Mm On The Front Panel. Your Device Can Automatically Search And Connect With The Unit.
- To Disconnect With The Unit, Put Your Device Near The "Bt/N" Logo Within 5Mm On The Front Panel Again.

**Id3 Display**

During Mp3 Music Playback, Press Fm St. Button On Th Remote Control, It Can Switch On Or Off Id3 Display. If Id3 Display Is On, It Can Show The Mp3 Details (English Only) Including Tile Name, Artist Name And Album Name During Mp3 Plyback.

**Earphone Jack & Line Out Socket**

- This System Can Be Connected With Headphone Or External Amplifier / Speaker By 3.5Mm Earphone Jack.
- This System Can Be Connected With External Device (Eg. Amplifier And Speaker) By Line-Out Socket At Rear Cabinet.

**Power Saving Feature:**

To Save Energy, If There Is No Audio Signal From Cd / Turntable / Cassette / Usb / Sd For A Period Of Over 10 Minutes, Then The Unit Will Automatically Switch To Standby Mode

**Technical Specifications**

Power supply:	12V  1A power supply with 100-240V ~ 50 / 60Hz power supply
consumption:	15W
Standby:	<1W
Reception frequency:	FM 87.5 - 108.0 MHz
Reception frequency:	AM 522 - 1620 KHz
Transmitting power max Bt:	2.5 mW
Bluetooth transmission band:	2.4 GHz
Unit dimensions:	320x210x290 mm
Speaker dimensions:	145x210x135 mm

**NOTES D'EMPLOI**

Cet appareil est un instrument électronique de haute précision ; évitez donc de l'utiliser dans les cas suivants :

- Près de grosses sources de chaleur comme des radiateurs et des poêles.
- L'écoute d'un volume élevé pendant longtemps pourrait endommager votre audition.
- Dans des endroits très humides comme les salles de bains, les piscines, etc.
- Dans des endroits très poussiéreux.
- Dans des endroits exposés à de fortes vibrations.
- Placez l'appareil de sorte qu'il y ait toujours assez d'espace sur ses côtés pour laisser circuler librement l'air (au moins 5 cm).
- Ne bouchez pas les fentes d'aération.
- Gardez le haut-parleur de l'oreille pendant les étapes de mise au point des ajustements ponctuels et de volume, et en particulier pour maintenir le volume à un minimum dans la phase d'allumage.
- Si des liquides pénètrent à l'intérieur de l'appareil, débranchez-le immédiatement et portez-le au centre d'assistance agréé TREVI le plus proche.
- Contrôlez toujours, avant d'allumer l'appareil, que les câbles d'alimentation et les câbles de branchement sont correctement installés.
- L'appareil ne doit pas être exposé à des éclaboussures d'eau. Aucun objet rempli de liquide, comme des vases, doivent être placés sur l'appareil.
- Aucune source de flamme nue, telle que des bougies allumées, doivent être placés sur.
- Conservez ce manuel.

**MANIEMENT ET ENTRETIEN**

Pour le nettoyage, il est conseillé d'utiliser un chiffon doux légèrement humide. Évitez l'emploi de solvants ou de substances abrasives.

**IMPORTANT**

Cet appareil est conçu pour un usage domestique (usage non professionnel). La bonne fabrication de cet appareil garantit un fonctionnement parfait pour une longue période. Si toutefois quelques inconvénients devaient se présenter, adressez-vous au Centre d'Assistance agréé TREVI le plus proche.

TREVI observe une politique de recherche et de développement continus. C'est pourquoi ses produits peuvent présenter des caractéristiques différentes par rapport à celles qui sont décrites.

**ACTIVATION ET REMPLACEMENT DES PILES DE COMMANDE A DISTANCE**

La télécommande utilise une pile CR2025

Pour activer la pile de la télécommande (fournie) retirez la languette de protection en plastique.

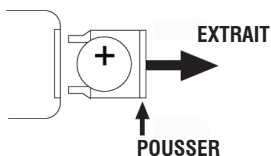
**Pour remplacer la pile:**

1. Poussez la porte de la batterie en plastique de logement loquet vers la droite.
2. Retirez le support de la batterie.
3. Insérez une nouvelle batterie, en prenant soin de respecter les polarités.
4. Fermez la porte du logement de la batterie.

**AVERTISSEMENT SUR LE LASER**

Cet appareil est pourvu d'un système de lecture à rayon laser. Bien que le laser soit de faible puissance et muni d'un dispositif de sécurité empêchant son fonctionnement lorsque le volet est ouvert, suivez scrupuleusement les précautions suivantes:

- n'approchez pas les yeux de la lentille du laser lorsque l'appareil est ouvert; danger de lésion de la rétine.
- n'essayez pas de démonter ou d'altérer l'unité laser; danger d'absorption de radiations.



Avec écouteurs ou un casque d'utilisation:

Pour prévenir d'éventuelles lésions auditives, limiter la quantité de temps d'écoute à volume élevé.

**LIEU DE CONTRÔLE**

- 1) LECTEUR DE CASSETTE
- 2) COUVERTURE DE POUSSIÈRE
- 3) JACK D'ÉCOUTEUR
- 4) CABINET
- 5) Slot USB
- 6) AFFICHAGE LCD
- 7) SD SLOT
- 8) AUX IN JACK
- 9) RÉCEPTEUR DE TÉLÉCOMMANDE
- 10) INDICATEUR DE VEILLE / BT
- 11) FONCTION
- 12) TUNER / BANDE
- 13) BOUTON VOLUME / STANDBY
- 14) MODE / HORLOGE
- 15) TIMER / SOMMEIL
- 16) CASSETTE - ENREGISTREMENT
- 17) CASSETTE - JOUER
- 18) CASSETTE - REMBOURRAGE RAPIDE
- 19) CASSETTE - AVANCE RAPIDE
- 20) CASSETTE - ARRÊT / ÉJECTION
- 21) CASSETTE - PAUSE
- 22) PORTE CD
- 23) REC / DEL
- 24) TUNER SCAN & PLAY / PAUSE
- 25) STOP
- 26) ACCORD / PASSER
- 27) ACCORDER / SAUTER
- 28) ALBUM / PRESET DOWN
- 29) ALBUM / PRESET UP
- 30) OUVRIR / FERMER
- 31) ANTENNE FIL FILAIRE
- 32) JACK LINE-OUT
- 33) JACK DE LIGNE-OUT
- 34) PRISE D'ADAPTATEUR D'ALIMENTATION EXTERNE
- 35) JACK SPEAKER-OUT
- 36) JACK HAUT-PARLEUR
- 37) --
- 38) ADAPTATEUR 45 RPM
- 39) LEVIER DE LEVAGE (POUR LECTURE / PUISSANCE D'ENREGISTREMENT)
- 40) BOUTON ARRÊT AUTO MARCHE / ARRÊT
- 41) SÉLECTEUR DE VITESSE 33/45/78 RPM
- 42) BRAS DE TONALITÉ

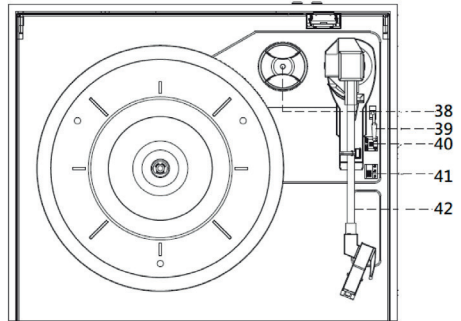
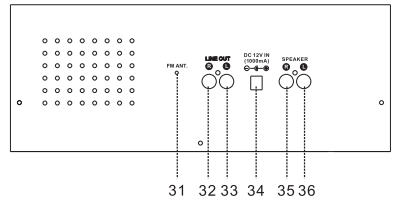
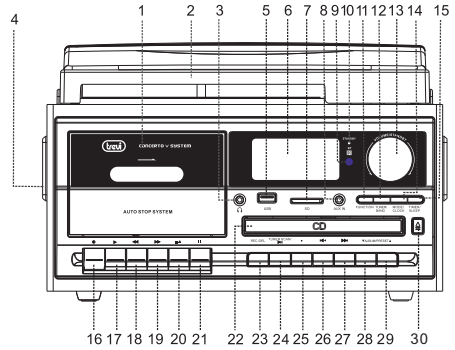
**TÉLÉCOMMANDE**

- 1 STANDBY: DÉCLENCHEMENT ENTRE LE MODE STANDBY ET LE MODE DE FONCTIONNEMENT.
- 2 PRESET / ALBUM DN: EFFECTUE LA MÊME FONCTION QUE LE BOUTON "ALBUM DOWN / PRESET DOWN" SUR L'APPAREIL.
- 3 PRESET / ALBUM UP: EFFECTUE LA MÊME FONCTION QUE LE BOUTON "ALBUM UP / PRESET UP" SUR L'APPAREIL.
- 4 TIMER / SLEEP: EFFECTUE LA MÊME FONCTION QUE LE BOUTON "TIMER / SLEEP" SUR L'APPAREIL.
- 5 MUTE: POUR SOURIR LA LECTURE AUDIO.
- 6 OP / CL & SNOOZE: OUVRIR ET FERMER LA PORTE CD; FONCTION SNOOZE POUR ALARME.
- 7 REC / DEL: EFFECTUE LA MÊME FONCTION QUE LE BOUTON "REC / DEL" SUR L'APPAREIL.
- 8 FM ST.: SÉLECTIONNER ENTRE FM STÉRÉO ET MONO RADIO
- 9 FUNCT: EFFECTUE LA MÊME FONCTION QUE LE BOUTON "FUNCTION" DE L'APPAREIL (POUR ACTIVER LA FONCTION BLUETOOTH, APPUYEZ ET MAINTENEZ LE BOUTON FUNCT SUR L'AFFICHEUR DE LA TÉLÉCOMMANDE AFFICHE "BT")
- 10 MODE / HORLOGE: EFFECTUE LA MÊME FONCTION QUE LE BOUTON "MODE / HORLOGE" DE L'APPAREIL.
- 11 (PLAY / PAUSE): EFFECTUE LA MÊME FONCTION QUE LE BOUTON "PLAY / PAUSE" SUR L'APPAREIL.
- 12 (STOP) / BAND: EFFECTUE LA MÊME FONCTION QUE LE BOUTON "STOP / BAND" DE L'APPAREIL.
- 13 (SKIP DOWN): EFFECTUE LA MÊME FONCTION QUE LE BOUTON "SKIP DOWN" SUR L'APPAREIL. DE PLUS, IL PEUT ÊTRE UTILISÉ POUR LA RECHERCHE RADIOFRÉQUENCE EN MODE TUNER.
- 14 (SKIP UP): EFFECTUE LA MÊME FONCTION QUE LE BOUTON "SKIP UP" SUR L'APPAREIL. DE PLUS, IL PEUT ÊTRE UTILISÉ POUR LA RECHERCHE RADIOFRÉQUENCE EN MODE TUNER.
- 15 VOLUME +/-: CONTROL VOLUME LEVEL.



## Connexion

1. Raccorder L'adaptateur D'alimentation Externe Au Prise D'adaptateur D'alimentation Externe
2. Raccorder La Boîte Des Enceintes Extérieure À La Prise D'enceintes Du Panneau Arrière De L'appareil.
3. Appuyez Sur Le Bouton Standby Pour Allumer Sur L'appareil, L'indicateur Standby (Couleur Rouge) Sera Éteint. Si Le Rétro-éclairage Sur L'écran Lcd S'allume, Cela Signifie Que L'alimentation Est Normale, Maintenant Votre Système Est Prêt À L'emploi.

## Réglage De L'horloge

1. Lorsque L'indicateur De Veille (Couleur Rouge) S'allume, L'appareil Est En Mode Standby.
2. Pendant Le Mode Standby, Choisissez Le Mode 12H Ou 24H: Appuyez Et Maintenez Le Bouton De L'horloge Pendant 3-5 Secondes, 12H / 24H Clignotent. Appuyez Sur La Touche Skip Up Ou Skip Down Pour Sélectionner Le Mode 12H / 24H. Appuyez De Nouveau Sur Le Bouton De L'horloge Pour Confirmer.
3. Heure De Réglage: Appuyez Sur Le Bouton Saut Passer Ou Sauter Pour Sélectionner L'heure Appropriée, Puis Appuyer De Nouveau Sur Le Bouton D'horloge Pour Confirmer.
4. Réglage De La Minute: Après L'étape 3 Est Terminé, Appuyez Sur La Touche Skip Up Ou Skip Down Pour Sélectionner La Minute Correcte, Puis Appuyez De Nouveau Sur Le Bouton D'horloge Pour Confirmer.

## Réglage De L'alarme

1. Pendant Le Mode Standby, Maintenez Le Bouton Timer Pendant 3-5 Secondes. Le Réglage De La Séquence D'alarme Est "Alarm On Time > Alarm Off Time > Mode Alarme > Volume D'alarme".
2. Réglage De L'alarme À L'heure: "On" S'allume Sur L'afficheur  
Je. Réglage De L'heure: Appuyez Sur La Touche Skip Up Ou Skip Down Pour Sélectionner L'heure Appropriée, Puis Appuyez De Nouveau Sur La Touche Timer Pour Confirmer.  
li. Réglage De La Minute: Appuyez Sur La Touche Skip Up Ou Skip Down Pour Sélectionner La Minute Correcte, Puis Appuyez De Nouveau Sur La Touche Timer Pour Confirmer.
3. Réglage De L'arrêt De L'alarme: "Off" Éclairage Sur L'afficheur:  
Je. Réglage De L'heure: Appuyez Sur La Touche Skip Up Ou Skip Down Pour Sélectionner L'heure Appropriée, Puis Appuyez De Nouveau Sur La Touche Timer Pour Confirmer.  
li. Réglage De La Minute: Appuyez Sur La Touche Skip Up Ou Skip Down Pour Sélectionner La Minute Correcte, Puis Appuyez De Nouveau Sur La Touche Timer Pour Confirmer.
4. Réglage Du Mode D'alarme: "Tune" S'allume Sur L'afficheur:  
Je. Appuyez Sur La Touche Skip Up Ou Skip Down Pour Sélectionner Le Mode D'alarme.  
li. Sequence Is Tune > Cd > Usb > Sd, Appuyez De Nouveau Sur La Touche Timer Pour Confirmer.
5. Réglage Du Volume D'alarme: "V -" S'allume Sur L'affichage:  
Je. Tourner Le Bouton Haut Ou Sauter Pour Sélectionner Le Volume D'alarme, Appuyer De Nouveau Sur Le Bouton Timer Pour Confirmer.
6. L'alarme De Réglage Est Terminée, L'afficheur Montrera Le Réglage De Nouveau Pour La Vérification De L'utilisateur
7. L'icône "Clock" Clignote Lorsque L'alarme Est En Activité. L'icône "Clock" S'allume Lorsque L' Alarme Est En Mémoire, Mais Pas En Activité.
8. Annuler L'alarme: Pendant Le Mode Veille, Lorsque L'icône «Horloge» Est En Marche, Appuyer Sur La Touche Timer, L'icône «Horloge» S'éteint.

## Fonction Snooze

Appuyez Sur Le Bouton "Snooze" De La Télécommande Lorsque L'alarme Est Active, L'alarme Sera Lentement Pendant 10 Minutes. Après L'intervalle De Rappel De 9-10 Minutes, L'alarme Sera De Nouveau Activée. Snooze Peut Être Utilisé Répétée Dans L'intervalle Actif D'une Alarme D'une Heure.

## Fonction Timer

1. Appuyez Sur Le Bouton Standby Pour Allumer L'indicateur Standby (Couleur Rouge). L'unité Tourne Du Mode Standby Au Mode De Fonctionnement.
2. Lorsque L'appareil Est Allumé, Appuyez Sur Le Bouton De Sommeil Pour Répondre Aux Minutes De Sommeil De 90 > 80 > 70 ... > 10 Off.
3. Le Réglage De L'heure De Sommeil Est Stocké Lorsque L'icône "Sleep" S'allume Sur L'affichage.
4. Lorsque Les Minutes De Sommeil Sont Terminées, L'appareil Est Activer Automatiquement En Mode Veille.

## Radio Tuning

1. Appuyez Sur Le Bouton Tuner Pour Activer Le Mode "Tune".
2. Choisissez De Nouveau La Bande Désirée Par Le Bouton Radio (Am Ou Fm).
3. Accorder La Station Requête En Appuyant Sur Le Bouton Saut Passer Ou Sauter Pendant 1-2 Secondes, Puis Libérer.
4. L'unité Commencera À Chercher Automatiquement Et À Arrêter Lorsqu'une Station Radio Sera Trouvée.

### Stations De Radio Préréglées Manuelles

1. Lorsque La Station Radio Désirée Est Trouvée, Appuyez Sur Le Bouton Mode, Le Numéro Du Programme Clignotera.
2. Appuyer Sur Preset Ou Preset Down Pour Choisir Le Numero De Programme Pour Stocker La Station De Radio Désirée.
3. Appuyez De Nouveau Sur Le Bouton De Mode Pour Confirmer, Numero De Programme Wil
- L Arreter Pour Flash.
4. Répéter Les Étapes 2 Et 3 Jusqu'à Ce Que Toutes Les Stations Radio Souhaitées Sont Trouvées Et Stockées
5. Appuyez Sur Preset Haut Ou Sur Preset Pour Choisir Les Stations Radio Preselectionnées.
6. Le Nombre De Stations Peut Être Trouvé Et Stocké En Fonction De L'accueil De Différentes Zones Et Pays.

### Stations Radio À Préréglage Automatique

1. Pendant Le Mode Radio, Appuyez Sur Le Bouton De Syntonisation Du Tuner. L'unité Balayera Automatiquement La Fréquence Radio. Lorsque Le Signal Clear Est Trouvé, Il Stockera Automatiquement La Station Radio A Partir Du Numero 1 Du Programme.
2. Le Nombre De Stations Peut Être Trouvé Et Stocké En Fonction De L'accueil De Différentes Zones Et Pays.

### Fm & Fm-Réception Stéréo

1. Appuyez Sur La Touche "Fm St." De La Télécommande Pour Sélectionner Le Mode Fm Mono Ou Fm Stéréo. Quand Le Signal Stéréo Est Faible. Il Est Preferable De Recevoir Le Programme En Mono.
2. L'icône "St" S'allume Sur L'écran Afin D'afficher Le Mode Stéréo Fm.

#### Conseils Pour Une Meilleure Réception

1. Am: Il Ya Une Antenne De Barre Am Intégrée. Si La Reception Am Est Faible, Le Rotation Légère Ou Le Re-Positionnement De L'appareil Améliorera Autrement La Réception Am.
2. Fm: Le Recepteur Dispose D'une Antenne Fm Filaire Incorporée Dans L'armoire Arrière. Ce Fil Doit Être Totalement Dénudé Et Prolongé Pour Une Meilleure Réception.

### Encodage Radio Fm Et Fm-Stereo

1. Appuyer Sur La Touche Tuner Pour Activer Le Mode "Tune" Et Choisir La Bande Désirée Par La Bande Radio (Am Ou Fm).
2. Insérer La Mémoire (Usb Drive, Sd Ou Mmc Card)
3. Appuyez Sur Le Bouton Rec, Il Prendra 3 À 3 Secondes Pour Lire Le Dispositif De Mémoire. Puis L'icône Usb Ou Sd Sera Clignotant.
4. Appuyez Sur La Touche Skip Up Ou Skip Down Pour Sélectionner Le Mode Désiré (Usb Ou Sd) En Vue Du Codage. Puis Appuyez De Nouveau Sur Le Bouton Rec Pour Confirmer. Et Le Système Commence Le Mode D'encodage Après Quelques Secondes.
5. Si Seul Le Lecteur Usb, La Carte Sd Ou La Carte Mmc Sont Insérées, L'étape 4 Peut Être Passée.
6. L'icône Usb Ou Sd Clignotera Sur L'encodage Durnig De L'affichage.
7. Pour Terminer Le Codage, Appuyez Sur Le Bouton D'arrêt Et L'afficheur Montrera "Fin" Et Revient Au Mode "Tuner".

#### Remarque:-

- La Vitesse D'enregistrement Est De 1: 1 Et Selon La Temps De Lecture Effective De La Radio Fm Ou Fm-St
- Le Format D'enregistrement Est Preset A - Bit Mp3: 128 Kps
- Pendant Le Codage Radio Fm Et Fm-Stereo, La Radio Frequency Est Fxied Et Ne Peut Etre Accordée

### Phono & Encoding

#### C'est Noté:

- Enlevez Le Protecteur Stylus.
- Assurez-Vous Que Le Bras De Tonalité Est Détaché Du Repose-Bras De Tonalité Avant D'utiliser L'appareil Et De Le Réinstaller De Nouveau.

1. Appuyer Sur La Touche Fonction Pour Choisir "Phon" Sur L'affichage.
2. Réglez Le Sélecteur De Vitesse Sur La Position Correcte En Fonction De L'enregistrement À Jouer.
3. Placez L'enregistrement Sur Le Plateau, Utilisez L'adaptateur De 45 Rpm Si Nécessaire.
4. Poussez Le Levier De Levage Vers Le Haut Pour Relever Le Bras De Tonalité Du Parc Bras, Puis Faites Le Tourner Lentement Sur Le Côté D'enregistrement. Le Plateau Commencera À Tourner.
5. Mettez Le Levier De Levage En Position Pour Enlever Le Bras De La Tonalité Et Toucher L'enregistrement Avec Doucement. Phono Joue Commence Maintenant.
6. Pousser Le Levier De Levage Vers Le Haut Pour Relever Le Bras De Tonalité Du Parc Bras, Maintenant Le Plateau Tournera Toujours, Mais Phono Lecture S'arrêtera. Pour Continuer À Jouer, L'utilisateur Doit Poser Le Levier De Levage.
7. Ajustez Le Volume Au Niveau Désiré.
8. A La Fin De L'enregistrement, Le Plateau Arrêtera Automatiquement. Poussez Le Levier De Levage Vers Le Haut Pour Relever Le Bras De Tonalité Et Le Passer Au Parc Bras, Puis Mettez Le Levier De Levage En Place.
9. Pour Arrêter Manuellement, Soulevez Le Bras De Tonalité De L'enregistrement Et Retournez-Le Au Parc D'armature.

Remarque: Comme Quelque Genre D'enregistrement, La Zone D'arrêt Automatique N'était Pas Hors Du Réglage De L'unité, Elle S'arrêtera Avant Que La Dernière Trajectoire N'ait Fini. Dans Ce Cas, Choisissez Le Commutateur D'arrêt Automatique À La Position "Off", Puis Il Fonctionnera À La Fin De L'enregistrement, Mais Il Ne S'arrêtera Pas Automatiquement (Éteignez L'appareil Par La Touche D'alimentation Ou Démarrez L'interrupteur D'arrêt "Position Pour Arrêter La Rotation Du Plateau". Puis Retourner Le Bras De Tonalité Au Parc Arm.

**Phono Codage**

1. Appuyez Sur Le Bouton De Fonction Pour Répéter "Phono" Sur L'afficheur, Puis Insérer Le Dispositif De Mémoire (Usb Drive, Sd Ou Mmc Card).
2. Appuyez Sur Le Bouton Rec, Il Prendra 3 À 3 Secondes Pour Lire Le Dispositif De Mémoire. Puis L'icône Usb Ou Sd Sera Clignotant.
3. Appuyez Sur Le Bouton Skip Up Ou Skip Down Pour Sélectionner Le Mode Désiré (Usb Ou Sd) Pour Le Codage. Puis Appuyez De Nouveau Sur Le Bouton Rec Pour Confirmer. Et Le Système Commence Le Mode D'encodage Après Quelques Secondes.
4. Si Seul Le Lecteur Usb Ou La Carte Sd / Mmc Est Insere, L'etape 3 Peut Etre Sautee.
5. L'icône Usb Ou Sd Clignotera Sur Le Codage Durnig De L'afficheur.
6. Pour Finir Le Codage, Appuyez Sur Le Bouton D'arrêt Et L'afficheur Montrera "Fin" Et Revient Au Mode Phono.

*Remarque:-*

- La Vitesse D'enregistrement Est De 1: 1 Et Selon Le Temps D'installation Réel Du Phono

- Le Format D'enregistrement Est Preset A - Bit Mp3: 128 Kps

**Aux In Jack & Codage**

Appuyez Sur Le Bouton De Fonction Pour Répéter L'afficheur «Aux», Puis Connectez Le Dispositif Audio Externe (Tel Que Le Lecteur De Cd) À Travers La Prise Aux In. Le Signal Audio Du Dispositif Audio Externe Peut Être Joué Par Le Système.

**Encodage Aux In**

1. Appuyez Sur La Touche Fonction Pour Choisir "Aux" Sur L'affichage, Puis Insérer La Mémoire (Usb Drive, Sd Ou Mmc Card)
2. Appuyez Sur Le Bouton Rec, Il Prendra 3 Secondes Pour Lire Le Dispositif De Mémoire. Puis L'icône Usb Ou Sd Sera Clignotant.
3. Appuyez Sur Le Bouton Skip Up Ou Skip Down Pour Sélectionner Le Mode Désiré (Usb Ou Sd) Pour Le Codage. Puis Appuyez De Nouveau Sur Le Bouton Rec Pour Confirmer. Et Le Système Commence Le Mode D'encodage Après Quelques Secondes.
4. Si Seul Le Lecteur Usb Ou La Carte Sd / Mmc Est Insere, L'etape 3 Peut Etre Sautee.
5. L'icône Usb Ou Sd Clignotera Sur Le Codage Durnig De L'afficheur.
6. Pour Finir Le Codage, Appuyez Sur Le Bouton D'arrêt Et L'affichage Montrera "Fin" Et Revient Au Mode "Aux".

*Remarque:-*

- La Vitesse D'enregistrement Est De 1: 1 Et Selon L'heure De Pliage Effective Du Dispositif Audio Externe.

- Le Format D'enregistrement Est Preset A - Bit Mp3: 128 Kps

**Cassette Ruban & Enregistrement**

Arrêt / Éjection: Appuyer Pour Arrêter Tout Le Fonctionnement Du Pont. Appuyez De Nouveau Pour Ouvrir La Porte De La Cassette.

Avance Rapide: Appuyez Pour Commencer, Rapidement Avant D'enrouler La Bande.

Rembobinage Rapide: Appuyez Pour Commencer, Rapidement Rapide Enroulez La Bande.

Jouer: Appuyez Pour Commencer À Jouer De La Bande.

Pause: Appuyer Pour Arrêter Temporairement Le Fonctionnement De La Bande. Appuyez De Nouveau Pour Reprendre La Lecture.

Enregistrement: Appuyez Ensemble Avec Le Bouton Play Pour Commencer L'enregistrement Sur Bande. (Pont A Seulement).

**Lecture**

- Appuyez Sur Le Bouton Funct Pour Repeter "Tape" Sur L'affichage.
- Mettre En Cassette.
- Appuyer Sur Le Bouton De Lecture Sur La Platine Cassette Pour Lancer La Lecture.
- Utilisez Le Bouton Pause Lorsque Vous Souhaitez Arrêter Temporairement La Rétroaction.
- Appuyer Sur Le Bouton Stop / Eject Sur La Platine Cassette Lorsque Terminé.

**Enregistrement**

- Appuyer Sur La Touche Fonction Pour Choisir Le Mode Désiré (Table Tournante / Cd / Aux / Radio / Usb / Sd / Bluetooth).
- Appuyer Sur Le Bouton Enregistrement Et Lecture Ensemble Sur Le Plateau De Cassette, Puis Le Signal Du Mode Désiré Sera Enregistré Sur La Plaque A.

**Cassette Tape Enregistrement Sur Usb / Sd**

1. Appuyez Sur La Touche Fonction Pour Sélectionner "Tape" Sur L'afficheur, Puis Insérer La Mémoire (Usb Drive, Sd Ou Mmc Card).
2. Appuyez Sur Le Bouton Rec. Il Va Prendre 5 Secondes Pour Lire Le Dispositif De Mémoire. Puis L'icone Usb Ou Sd Sera Clignotant.
3. Appuyer Sur Cd 1 - Bouton Skip Down Ou Cd 1 - Bouton Skip Up Pour Choisir Le Mode Désiré (Usb Ou Sd) Pour L'enregistrement. Puis Appuyez De Nouveau Sur Le Bouton Rec Pour Confirmer.
4. Si Seul Le Lecteur Usb Ou La Carte Sd / Mmc Est Insere, L'etape 3 Peut Etre Sautee.
5. Afficher Avec Montrer "Wai" Et Puis L'icone Usb Ou Sd Sera Clignotant, Ce Qui Signifie L'enregistrement Du Systeme.
6. Pour Terminer L'enregistrement, Appuyez De Nouveau Sur Le Bouton Rec Et L'affichage Montrera "Fin" Et Revient Au Mode Bande.

**Lecture De Song Mp3 / Wma Via Un Support De Stockage Usb Ou Une Carte Mémoire**

Le Système Est Capable De Décoder Et De Lire Tous Les Fichiers Mp3 / Wma Qui Ont Mémorisé Dans Le Mémoire De Mémoire Avec Le Port De Connexion Usb Ou La Carte Mémoire Sd / Mmc.

1. Branchez La Fiche Usb Avec Le Face Vers Le Haut Et Assurez-Vous De L'intégrer Complètement Ou Insérez La Carte Mémoire Dans Le Sens De La Flèche Tel Qu'indiqué Dans L'étiquette À L'intérieur Du Couvercle De La Fiche De La Carte Mémoire. Insérez Droit Sans Pliage.
2. Connecter L'usb En Aval Ou Vers L'arrière Pourrait Endommager Le Système Audio Ou Les Supports De Stockage (Lecteur Thumb Usb / Carte Sd / Mmc). Verifier S'assurer Que La Direction Est Correct Avant La Connexion.
3. Presser Le Bouton De Fonction Répétée Pour Choisir "Usb" Ou "Carte" Sur L'afficheur, Puis Insérer Le Dispositif De Mémoire (Lecteur Usb, Carte Sd Ou Mmc).
4. Le Système Commencera À Lire Le Support De Stockage Automatiquement Après La Sélection Des Fonctions, Et L'affichage Montrera Le Nombre Total De Fichiers Mp3 / Wma (Eg 016).
5. Le Système Lancera Automatiquement La Lecture Audio À Partir D'un Appareil Désiré (Usb Ou Sd / Mmc).

**Bouton Play / Pause**

- Appuyez Sur Le Bouton "Play / Pause" Une Fois Pour Arrêter La Lecture, Appuyez-La De Nouveau Pour Continuer.

**Bouton D'arrêt**

- Appuyez Sur Le Bouton D'arrêt Pour Finir La Lecture Audio, Alors L'affichage Montrera Le Nombre Total De Fichiers Mp3 / Wma. Et Puis L'utilisateur Peut Tourner Le Bouton "Skip Up" Ou "Skip Down" Pour Sélectionner Le Fichier Vers L'avant Ou Vers L'arrière.

**Sauter / Passer Le Bouton Bas**

- Pendant La Lecture Mp3 / Wma, Appuyez Sur Le Bouton Skip Up Une Fois Pour Jouer Le Fichier Suivant. Appuyez Et Maintenez Enfoncé Le Bouton Skip Up Continuellement Pour Récupérer Vers L'avant.

- Pendant La Lecture Mp3 / Wma, Tourner Le Bouton Skip Down Une Fois Pour Jouer Le Fichier Précédent. Appuyez Et Maintenez Enfoncé Le Bouton Skip Down Continuellement Pour Récupérer Vers L'arrière.

**Recherche De Dossier**

Appuyez Sur Album Vers Le Bas Ou Album Vers Le Dossier De Recherche En Arrière Ou En Avant.

**Fonction Repetition**

Pendant La Lecture Audio, Appuyez Sur Le Bouton Mode Pour Répondre Au Mode De Lecture Différent Comme Ci-Dessous:

Répéter Une Fois > Répéter L'album > Répéter Tout > Random > Introduction

*Remarque*

- Si Le Système Est Connecté Au Lecteur Mp3 Via La Prise Usb, En Raison Des Variances De Format De Codage Mp3, Il Est Possible Que Certains Lecteurs Mp3 Ne Puissent Pas Jouer Par La Prise Usb. Ceci N'est Pas Un Mauvais Fonctionnement Du Système.

- Il Y A Beaucoup De Producteurs De Dispositifs Usb Et Sd. Solution Et Format Sont Variables Beteen Autrement. Par Conséquent, Nous Ne Garantissons Pas Que Cette Unité Peut Prendre En Charge Tous Les Appareils Usb Et Sd De Chaque Marque.

- La Carte Sd Peut Être Prise En Charge Jusqu'à 8 Gb



**Programmation De Pistes**

Jusqu'à 99 Tracks Peuvent Être Programmés Pour Le Fichier Mp3 / Wma Et Lire Dans N'importe Quel Ordre. Avant L'utilisation, Assurez-Vous Que Le Système Est En Mode Stop Avant De Programmer:

1. Régler En Fonction "Usb" Ou "Card", Puis Appuyer Sur Le Bouton Stop.
2. Appuyez Sur Le Bouton Mode, "Mem" Clignote Sur L'affichage Lcd. De Plus, Il Indique Le Programme No. Et Chiffres Pour La Piste No. A Programmer.
3. Choisissez Un Dossier Désiré En Appuyant Sur La Touche Skip Up Ou Skip Down, Puis Appuyez Sur La Touche Mode Pour Confirmer.
4. Puis Choisissez Une Voie Désirée En Appuyant Sur La Touche Skip Up Ou Skip Down, Puis Appuyez Sur La Touche Mode Pour Confirmer.
5. Répéter Les Étapes 3 Et 4 Pour Entrer Des Pistes Supplémentaires Dans La Mémoire Si Nécessaire.
6. Lorsque Toutes Les Pistes Désirées Ont Été Programmées, Appuyer Sur Le Bouton "Lecture / Pause" Pour Lire Les Pistes Dans L'ordre Assigné.
7. Appuyez Sur Le Bouton D'arrêt Pour Arrêter La Lecture Des Pistes Programmées, Appuyez De Nouveau Sur Le Bouton D'arrêt Pour Annuler La Programmation.

**Lecture Et Encodage De Disque Compact (Cd)**

1. Appuyer Sur Le Bouton De Fonction Répétée Pour Sélectionner "Cd" Sur L'affichage.
2. Appuyez Sur Le Bouton De Porte Cd, La Porte De Cd Sera Ouverte, Mettez Le Cd Dans Le Magasin Et Appuyez De Nouveau Sur Le Bouton De Porte Cd, La Porte De Cd Sera Fermée.
3. Le Système Commencera À Lire Le Cd:

Bouton Play / Pause

- Appuyez Sur Le Bouton Lecture / Pause Une Foix Pour Jouer, Appuyez À Nouveau Pour Continuer.

Bouton D'arrêt

- Appuyez Sur Le Bouton Stop Pour Finir La Lecture Audio, Alors L'affichage Montrera Le Nombre Total De Pistes. Et Puis L'utilisateur Peut Tourner Le Bouton Sauter / Passer Vers Le Bas Pour Sélectionner Les Pistes.

Sauter / Passer Le Bouton Bas

- Pendant La Lecture Du Cd, Appuyez Sur Le Bouton Skip Up Une Foix Pour Jouer Le Fichier Suivant. Appuyez Et Maintenez Le Bouton Skip Up Continuellement Pour Vitesse Selectionner Vers L'avant

- Pendant La Lecture Du Cd, Appuyez Sur Le Bouton Skip Down Une Foix Pour Jouer Le Fichier Precedent. Appuyez Et Maintenez Le Bouton Skip Down Une Foix Pour Jouer Le Fichier Precedent. Appuyez Et Maintenez Enfoncé Le Bouton Skip Down Continuellement Pour Récupérer Vers L'arrière.

Recherche De Dossier

Appuyez Sur Album Vers Le Bas Ou Album Vers Le Dossier De Recherche En Arrière Ou En Avant.

Fonction Repetition

Pendant La Lecture Audio, Appuyez Sur Le Bouton Mode Pour Répondre Au Mode De Lecture Différent Comme Ci-Dessous:

Repetez Une Foix> Repeter L'album (Format Mp3 / Wma Uniquement)> Repeter Tout> Random> Introduction

**Programmation De Pistes**

Jusqu'à 99 Pistes Mp3 Et 20 Pistes De Format Audio Cd Peuvent Être Programmées Et Jouées Dans N'importe Quel Ordre. Avant L'utilisation, Assurez-Vous Que Le Système Est En Mode Stop Avant De Programmer:

1. Appuyez Sur Le Bouton Fonction Sur "Cd" Et En Mode Stop
2. Appuyez Sur Le Bouton Mode, "Mem" Clignote Sur L'affichage Lcd. De Plus, Il Indique Le Programme No. Et Chiffres Pour La Piste No. A Programmer.
3. Choisissez Un Dossier Désiré (Pour Un Disque Mp3 / Wma Uniquement) En Appuyant Sur La Touche Skip Up Ou Skip Down, Puis Appuyez Sur Le Bouton Mode Pour Confirmer.
4. Puis Choisissez Une Voie Désirée En Appuyant Sur La Touche Skip Up Ou Skip Down, Puis Appuyez Sur La Touche Mode Pour

Confirmer.

5. Répéter Les Étapes 3 Et 4 Pour Entrer Des Pistes Supplémentaires Dans La Mémoire Si Nécessaire.
6. Lorsque Toutes Les Pistes Désirées Ont Été Programmées, Appuyer Sur Le Bouton "Lecture / Pause" Pour Lire Les Pistes Dans L'ordre Assigné.
7. Appuyez Sur Le Bouton D'arrêt Pour Arrêter La Lecture Des Pistes Programmées, Appuyez De Nouveau Sur Le Bouton D'arrêt Pour Annuler La Programmation.

### **Copie De Cd**

Le Système Vous Permet De Copier La Piste Du Cd À L'usb Ou Au Sd D'une Piste, D'un Dossier Ou De Tous Les Fichiers.

#### **i) Copier 1 Trace**

1. Insérez Le Support De Stockage Usb / Sd, Appuyez Sur Le Bouton De Fonction Repetition En Mode "Cd".
2. Appuyez Sur Le Bouton D'enregistrement Pendant La Lecture De La Piste De Copie Du Cd, Puis "Un" Clignote Sur L'affichage. Appuyez De Nouveau Sur Le Bouton Rec Pour Confirmer.
3. L'icône Usb Ou Sd Clignote Sur L'afficheur. La Copie Est En Cours.
4. Après Avoir Terminé La Copie, L'appareil Arrêtera La Lecture Automatiquement.
5. Display Montrera "Fin" Et Retournera Au Mode Cd.

#### **ii) Copier 1 Dossier (Pour Les Disques Mp3 / Wma Uniquement)**

1. Insérez Le Support De Stockage Usb / Sd, En Mode Cd & Stop Apres La Lecture De L'unité.
2. Appuyez Sur Le Bouton Album Down Ou Album Up Pour Rechercher Le Dossier De Copie.
3. Appuyez Sur Le Bouton Rec, Puis "One" Clignote Sur L'afficheur. Appuyez Sur La Touche Skip Up / Skip Down Pour Sélectionner "Dir" Sur L'afficheur. Appuyez De Nouveau Sur Le Bouton Rec Pour Confirmer.
4. L'icône Usb Ou Sd Clignotera Sur L'affichage. La Copie Est En Cours.
5. Lorsque L'icône Usb Ou Sd Clignote, Cela Signifie Que La Copie Du Dossier Est Terminée.

#### **lii) Copie Toutes Les Pistes**

1. Insérez Le Support De Stockage Usb / Sd, Appuyez Sur Le Bouton Cd En Mode "Cd".
2. Appuyez Sur Le Bouton Rec, Puis "Un" Clignotera Sur L'affichage. Appuyez Sur La Touche Skip Up / Skip Down Pour Sélectionner "All" Sur L'afficheur. Appuyez De Nouveau Sur Le Bouton Rec Pour Confirmer.
3. Usb Ou Sd Clignotera Sur L'affichage. La Copie Est En Cours.
4. Lorsque L'icône Usb Clignote, Cela Signifie Que Toute La Copie De La Piste Est Terminée.

### **Fonction Split Track Pour Enregistrement Usb / Sd Pour Plate-Forme / Cassette / Aux In**

- 1) Procédure De Fonctionnement De La Fendue Manuelle: Pendant L'enregistrement Usb / Sd, L'icône Usb / Sd Clignote Sur L'écran. Si Une Nouvelle Trajectoire Est Requise, Appuyez Sur Le Bouton Mode De L'appareil Ou Sur La Commande À Distance, L'afficheur Montrera "Ts", Puis L'appareil Arrêtera L'enregistrement Momentanément Et Reprendra L'appareil. Un Nouveau Fichier Aura Été Créé Sur L'appareil Usb / Sd Représentant Une Nouvelle Piste.

#### **2) Procédure De Fonctionnement À Split Automatique:**

- Avant L'enregistrement Usb / Sd, Sélectionner La Source Audio, Puis Appuyer Sur Le Bouton Mode De L'unité Ou De La Télécommande, L'affichage Montrera "T-On", Qui Signifie Que La Fonction Auto Split Est Activée. Alors Commencer L'enregistrement Usb / Sd, L'unité Peut Détecter Automatiquement La Pièce Silencieuse Entre Chaque Piste, Et Créer Un Nouveau Fichier Pour Allumer Pour Commencer L'enregistrement De La Piste Suivante.
- Si Non Requis: Appuyer Sur Le Bouton Mode De L'appareil Ou Sur La Télécommande Avant L'enregistrement Usb / Sd, L'afficheur Montrera "T-Of", Ce Qui Signifie Auto Split A Été Désactivé.
- Si Il Vous Plaît Note Pour Auto Split: Plusieurs Secondes Du Début De La Prochaine Piste Peut Ne Pas Être Enregistré, Car L'unité Peut Prendre Quelques Secondes Pour Créer Un Nouveau Fichier Sur L'usb / Sd; Et Il Peut En Outre Être Le Cas Que Certains Producteurs De Musique Ajouteront Intentionnellement Des Sections Silencieuses Dans Une Voie. Par Conséquent, Ceci Sera Très Probablement Faire De L'unité Considérer Cette Partie Silencieuse La Pause Entre Les Pistes Et Créer Une Nouvelle Piste Sur L'enregistrement.

*- Note Pour Auto Split: Pendant L'enregistrement Usb / Sd À Partir D'une Table Tournante / Cassette, Lorsque L'unité A Détecté Une Pièce Silencieuse Particulière, Le Lecteur De Platine / Lecteur De Cassettes S'arrête Momentanément. Le Lecteur De Platine / Lecteur De Cassettes Reprendra Le Fonctionnement Une Foix Que L'appareil Usb / Sd A Commencé À Créer Un Nouveau Fichier À Enregistrer.*

### Bluetooth Connexion

- Appuyez Et Maintenez Le Bouton De Fonction Pour Allumer L'appareil "Bt", Puis L'appareil Est Prêt Pour La Connexion Avec Votre Appareil Bluetooth (Téléphone Mobile).
- Allumer La Fonction Bluetooth De Votre Appareil Bluetooth, Et Choisir L'équipement Bluetooth "Tt1070e" Pour La Connexion.
- Après Avoir Connecté Votre Appareil Bluetooth À L'unité Via Bluetooth, Commencez À Lire Votre Appareil.
- Cette Unité A Une Fonction Nfc Qui Peut Permettre À Votre Appareil Bluetooth (Téléphone Mobile, Par Exemple) De Se Connecter Automatiquement Avec L'unité.
- Allumez Sur La Fonction Bluetooth Et Nfc De Votre Appareil, Puis Mettez-Le À Proximité Du Logo À Moins De 5Mm Sur Le Panneau Avant. Votre Appareil Peut Se Rechercher Automatiquement Et Se Connecter À L'unité.
- Pour Se Déconnecter De L'unité, Mettez Votre Appareil À Proximité Du Logo "Bt / N" À L'intérieur De 5Mm Sur Le Panneau Avant.

### Affichage Id3

Pendant La Lecture De Musique Mp3, Appuyez Sur Fm St. Bouton De La Télécommande, Il Peut Allumer Ou Éteindre L'afficheur Id3. Si L'affichage Id3 Est Activé, Il Peut Montrer Les Détails Du Mp3 (En Anglais Seulement), Y Compris Le Nom Du Titre, Le Nom De L'artiste Et Le Nom De L'album Pendant Le Playback Du Mp3.

### Prise D'écoute Et Sortie De Ligne

- Ce Système Peut Être Connecté Avec Un Casque Ou Un Amplificateur / Enceinte Externe Par Une Prise Électronique De 3,5 Mm.
- Ce Système Peut Être Connecté Avec Un Dispositif Externe (Amplificateur Et Enceinte, Par Exemple) Par Une Prise De Sortie De Ligne À L'arrière.

### Énergie Économique Caractéristique:

Pour Économiser De L'énergie, Si Aucun Signal Audio Ne Se Trouve Au Niveau Du Cd / Plate-Forme / Cassette / Usb / Sd Pendant Une Période De Plus De 10 Minutes, Puis L'appareil Passera Automatiquement En Mode Veille

### Spécifications Techniques

Alimentation:	alimentation 12V  1A avec alimentation 110-240V ~ 50 / 60Hz
consommation:	15W
Veille:	<1W
Fréquence de réception:	FM 87,5 - 108,0 MHz
Fréquence de réception:	AM 522 - 1620 KHz
Puissance d'émission max Bt:	2,5 mW
Bande de transmission Bluetooth:	2,4 GHz
Dimensions de l'unité:	320x210x290 mm
Dimensions de l'enceinte:	145x210x135 mm

**GEBRAUCHSHINWEISE**

Dieses Gerät ist ein elektronisches Instrument höchster Präzision. Die Inbetriebnahme des Geräts sollte daher in den folgenden Fällen vermieden werden:

- In der Nähe von Wärmequellen wie Heizkörpern und Öfen.
- Das Hören einer hohen Lautstärke für eine lange Zeit kann Ihr Gehör schädigen.
- In sehr feuchten Räumen wie Badezimmern, Schwimmbädern usw.
- In sehr staubigen Räumen.
- An Orten, die starken Schwingungen ausgesetzt sind.
- Das Gerät sollte so aufgestellt werden, dass an den Seiten jeweils genügend Raum verbleibt, um eine freie Luftzirkulation zu ermöglichen (mindestens 5 cm).
- Die Ventilationsöffnungen dürfen nicht abgedeckt werden.
- Halten Sie das Ohr Lautsprecher während der Schritte des Brennpunkts und Volumenadjustierungen, insbesondere die Lautstärke auf ein Minimum in der Zündungsphase zu halten.
- Sollten Flüssigkeiten ins Innere des Geräts eindringen, den Stecker von der Steckdose unmittelbar abziehen und sich an die nächstgelegene autorisierte TREVI-Kundendienststelle wenden.
- Vor dem Einschalten des Geräts ist sicherzustellen, dass Netzkabel und Anschlusskabel korrekt installiert sind.
- Das Gerät darf nicht mit Wasser oder Spritzwasser ausgesetzt werden. Keine Gegenstände, die mit Flüssigkeit gefüllt ist, wie Vasen, auf das Gerät gestellt werden.
- Keine offenen Flammen, wie brennende Kerzen, platziert werden.
- In diesem Handbuch halten.

**PFLEGE UND WARTUNG**

Für die Reinigung wird die Verwendung eines leicht angefeuchteten, weichen Tuchs empfohlen. Der Einsatz von Lösungsmitteln oder scheuernden Substanzen sollte vermieden werden.

**WICHTIG**

Dieses Gerät ist für den Heimgebrauch (nicht professionellen Gebrauch). Der fachgemäße Bau dieses Geräts gewährleistet langfristig einen einwandfreien Betrieb. Sollten dennoch Betriebsstörungen auftreten, wenden Sie sich bitte an nächstgelegene autorisierte TREVI-Kundendienststelle.

Die Firma TREVI verfolgt eine Politik ständiger Forschung und Weiterentwicklung. Die Produkte können daher andere als die beschriebenen Eigenschaften aufweisen.

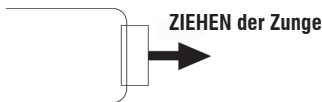
**AKTIVIERUNGS- UND AUSWECHSELN DER BATTERIE FERNBEDIENUNG**

Lieferung in weitere Länder auf Anfrage

Für eine grössere Darstellung klicken Sie auf das Bild. Für eine grössere Darstellung klicken Sie auf das Bild.

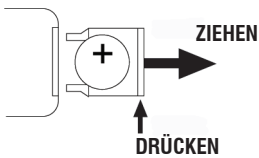
**So ersetzen Sie die Batterie:**

1. Drücken Sie die Kunststoffgehäuse Batterietürverriegelung nach rechts.
2. Ziehen Sie den Batteriehalter heraus.
3. Legen Sie eine neue Batterie so, daß die Polaritäten zu respektieren.
4. Schließen Sie das Batteriefach Tür.

**HINWEISE IN BEZUG AUF DEN LASER**

Dieses Gerät ist mit einem Laser-Lesesystem versehen. Der Laser verfügt über eine niedrige Leistung und ist mit einer Sicherheitsvorrichtung versehen, die den Betrieb bei geöffneter Klappe verhindert. Halten Sie sich trotzdem sorgfältig an folgende Hinweise:

bei geöffnetem gerät, das auge nicht an die linse des lasers nähern. es besteht die gefahr, dass die netzhaut dabei verletzt wird.

versuchen sie nicht, die lasereinheit abzumontieren oder unsachgemäß zu behandeln. es besteht die gefahr, daß strahlen dabei absorbiert werden.

Mit der Verwendung von Ohr- oder Kopfhörer:

Um Hörschäden zu vermeiden, beschränken die Menge an Zeit bei hoher Lautstärke.



**Standort der Kontrolle**

- 1) KASSETTENSPIELER
- 2) STAUBABDECKUNG
- 3) Ohrbügel
- 4) SCHRANK
- 5) USB-Steckplatz
- 6) LCD-ANZEIGE
- 7) SD-Steckplatz
- 8) AUX-IN-BUCHSE
- 9) FERNBEDIENUNGSEMPFÄNGER
- 10) STANDBY / BT-ANZEIGE
- 11) FUNKTION
- 12) TUNER / BAND
- 13) VOLUMEN / STANDBY-KNOPF
- 14) MODUS / UHR
- 15) TIMER / SCHLAF
- 16) KASSETTE - AUFNAHME
- 17) KASSETTE - SPIELEN
- 18) KASSETTE - SCHNELLER REWIND
- 19) KASSETTE - SCHNELL VOR
- 20) KASSETTE - STOP / EJECT
- 21) KASSETTE - PAUSE
- 22) CD-TÜR
- 23) REC / ENTf
- 24) TUNER SCAN & PLAY / PAUSE
- 25) STOP
- 26) ABSTIMMUNG / ÜBERSPRINGEN
- 27) ABSTIMMUNG / ÜBERSPRINGEN
- 28) ALBUM / VOREINSTELLUNG AB
- 29) ALBUM / PRESET UP
- 30) AUF / ZU
- 31) FM-DRAHTANTENNE
- 32) LINE-OUT-Buchse
- 33) LINE-OUT-Buchse
- 34) EXTERNER LEISTUNGSADAPTER JACK
- 35) LAUTSPRECHER-JACK
- 36) LAUTSPRECHER-JACK
- 37) --
- 38) 45 U / min ADAPTER
- 39) LIFT LEVER (FÜR AUFNAHME PLAY / PAUSE)
- 40) AUTO STOP EIN / AUS-TASTE
- 41) 33/45/78 RPM SPEED SELECTOR
- 42) TONARM

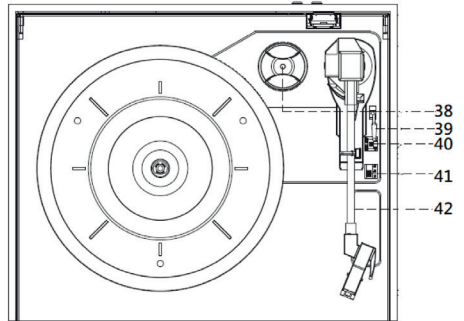
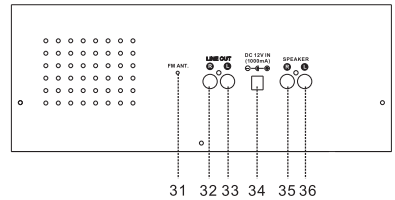
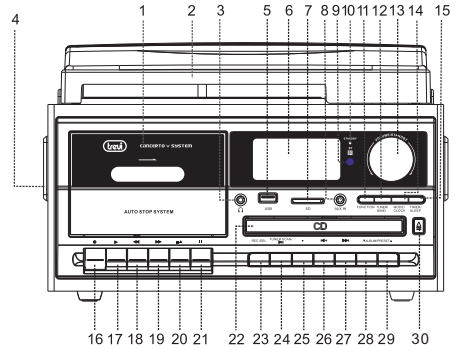
**FERNBEDIENUNG**

- 1 STANDBY: TRIGGER ZWISCHEN STANDBY-MODUS UND BETRIEBSMODUS.
- 2 PRESET / ALBUM DN: FUNKTION ALS "ALBUM DOWN / PRESET DOWN" AUF DEM GERÄT.
- 3 PRESET / ALBUM UP: FUNKTION ALS "ALBUM UP / PRESET UP" AUF DEM GERÄT.
- 4 TIMER / SLEEP: SOLLEN SIE DIE TIMER / SLEEP-TASTE AM GERÄT.
- 5 MUTE: AUDIO-WIEDERGABE STUMPEN.
- 6 OP / CL & SNOOZE: CD TÜR ÖFFNEN UND SCHLIESSEN; SNOOZE-FUNKTION FÜR ALARM.
- 7 REC / DEL: FUNKTION ALS "REC / DEL" AUF DEM GERÄT.
- 8 FM ST.: WÄHLEN SIE ZWISCHEN FM STEREO UND MONO RADIO
- 9 FUNCT: FUNKTIONSWEISE ALS "FUNCTION" TASTE AUF DEM GERÄT (ZUR AKTIVIERUNG DER BLUETOOTH-FUNKTION, DRÜCKEN UND HALTEN SIE DIE FUNCT-TASTE AUF DER FERNBEDIENUNG, bis DISPLAY "BT" anzeigt)
- 10 MODE / CLOCK: FUNKTION ALS "MODE / CLOCK" - TASTE AM GERÄT.
- 11 (WIEDERGABE / PAUSE): AUSFÜHREN SIE DIESE FUNKTION ALS "PLAY / PAUSE" - TASTE AUF DEM GERÄT.
- 12 (STOP) / BAND: SOLLEN SIE DIE FUNKTION "STOP / BAND" AM GERÄT.
- 13 (ÜBERSPRINGEN): Führen Sie dieselbe Funktion wie die Taste "ÜBERSPRINGEN" am Gerät aus. BESEITEN, ES KANN FÜR RADIO-FREQUENZ-SUCHE WÄHREND DES TUNER-MODUS VERWENDET WERDEN.
- 14 (SKIP UP): AUSFÜHREN SIE DIESE FUNKTION ALS "SKIP UP" - TASTE AUF DEM GERÄT. BESEITEN, ES KANN FÜR RADIO-FREQUENZ-SUCHE WÄHREND DES TUNER-MODUS VERWENDET WERDEN.
- 15 VOLUME +/-: STEUERLAUTSTÄRKE.



## Verbindung

1. External Power Adapter An External Power Adapter Jack Anschliessen
2. Verbinden Sie Die Externe Lautsprecher-Box Mit Dem Lautsprecher-Ausgang Der Geräte-Rückseite.
3. Drücken Sie Den Standby-Knopf, Um Das Gerät Einzuschalten, Die Standby-Anzeige (Rote Farbe) Wird Ausgeschaltet. Wenn Die Hintergrundbeleuchtung Auf Dem Lcd-Display Aufscheint, Bedeutet Die Stromversorgung Normal, Wenn Ihr System Bereit Ist.

## Einstellen Der Uhr

- 1 Wenn Die Bereitschaftsanzeige (Rote Farbe) Leuchtet, Befindet Sich Das Gerät Im Bereitschaftsmodus.
- 2 Wählen Sie Während Des Standby-Modus Zwischen Dem 12-Stunden- Oder 24-Stunden-Modus: Drücken Und Halten Sie Die Uhrzeit-Taste 3-5 Sekunden, 12H / 24H Blinkt. Drücken Sie Skip Up Oder Skip Down, Um Den 12H / 24H Modus Zu Wählen. Drücken Sie Die Clock-Taste Wieder, Um Zu Bestätigen.
- 3 Einstellungsstunde: Drücken Sie Den Skip Up Oder Skip Down Knopf, Um Die Korrekte Stunde Zu Wählen, Dann Drehen Sie Die Uhrzeit Zur Bestätigung.
- 4 Minute Einstellen: Nach Dem Schritt 3 Wird Abgeschlossen, Wählen Sie Die Skip Up- Oder Skip-Down-Taste, Um Die Korrekte Minute Zu Wählen, Dann Drücken Sie Die Taste Wieder Auf, Um Zu Bestätigen.

## Alarm Einstellen

1. Halten Sie Während Des Standby-Modus Die Timer-Taste 3-5 Sekunden Lang Gedrückt. Alarmablauf Einstellen Ist "Alarm Einschaltzeit> Alarm Aus Zeit> Alarmmodus> Alarmvolumen".
2. Einstellen Der Alarm Einschaltzeit: An Der Anzeige Beleuchtet "On"  
Ich. Einstellungsstunde: Drücken Sie Die Skip Up- Oder Skip-Down-Taste, Um Die Richtige Stunde Zu Wählen, Dann Drehen Sie Die Timer-Taste Wieder Zur Bestätigung.  
li. Einstellen Der Alarm Aus-Zeit: "Off" Leuchtet Auf Dem Display:  
Ich. Einstellungsstunde: Drücken Sie Die Skip Up- Oder Skip-Down-Taste, Um Die Richtige Stunde Zu Wählen, Dann Drehen Sie Die Timer-Taste Wieder Zur Bestätigung.  
li. Minute Einstellen: Pressing Über- Oder Überspringen-Taste, Um Die Richtige Minute Auswählen, Dann Drücken Sie Die Timer-Taste Wieder Zur Bestätigung.
4. Einstellen Des Alarmmodus: "Tune" Erscheint Auf Dem Display:  
Ich. Drücken Sie Skip Up Oder Skip Down, Um Den Alarm Modus Zu Wählen.  
li. Sequenz Ist Tune> Cd> Usb> Sd, Drücken Sie Die Timer-Taste Wieder Zur Bestätigung.
5. Einstellen Der Alarmvolumen: "V-" Erscheint Auf Dem Display:  
Ich. Drehen Überspringen Oder Überspringen Des Drehknopfes Zur Auswahl Des Alarmvolumens, Timer-Taste Zur Bestätigung Wieder Drücken.
6. Wenn Alarm Eingeschlossen Abgeschlossen Ist, Zeigt Das Display Die Einstellung Wieder Für Die Prüfung Durch Den Benutzer An
7. "Clock" Symbol Blinkt, Wenn Der Alarm Aktiv Ist. "Clock" Symbol Leuchtet Auf, Wenn Der Alarm Eingesetzt Ist, Ist Aber Nicht Aktiv.
8. Alarm Abbrechen: Während "Clock" Symbol Im Standby-Modus Angeschaltet Ist, Timer-Taste Drücken, "Clock" Icon Wird Ausgeschaltet.

## Snooze Funktion

Drücken Sie Die Snooze-Taste Auf Der Fernbedienung, Wenn Der Alarm Aktiv Ist, Wird Der Alarm 10 Minuten Ausgeschlossen. Nach 9-10 Minuten Snooze Interval, Alarm Wird Wieder Aktiv. Snooze Kann Im Wiederholten 1-Stunden-Alarm-Aktivintervall Wiederholt Verwendet Werden.

## Timer Funktion

1. Drücken Sie Den Standby-Knopf Bis Die Standby-Anzeige (Rote Farbe) Aus. Das Gerät Wechselt Vom Standby-Modus In Den Betriebsmodus.
2. Wenn Das Gerät Eingeschaltet Ist, Drücken Sie Die Schlaf-Taste Wiederholt, Um Die Schlafzeit Minuten Von 90> 80> 70 ... ..> 10 Aus Zu Wählen.
3. Die Schlafzeiteinstellung Wird Gespeichert, Wenn Das "Schlaf" -Symbol Auf Dem Display Aufleuchtet.
4. Wenn Die Schlafzeit Minuten Übergang Ist, Wird Das Gerät Automatisch In Den Bereitschaftsmodus Eingeschaltet.

## Radio Tuning

1. Drücken Sie Die Tuner-Taste, Um Den "Tune" -Modus Zu Aktivieren.
2. Wählen Sie Das Gewünschte Band Wieder Durch Funk-Tuner-Taste (Am Oder Fm).
3. Hören Sie Auf Die Erforderliche Station Durch Drücken Überspringen Oder Überspringen Sie Die Taste Für 1-2 Sekunden Und Dann Release.
4. Das Gerät Sucht Automatisch Und Stoppt, Wenn Eine Funkstation Findet.

## Manuelle Preset-Funkstationen

1. Wenn Die Gewünschte Funkstation Gefunden Wird, Drücken Sie Die Modus-Taste, Die Programmnummer Blinkt.
2. Preset Up Oder Preset Down Drücken, Um Die Programmnummer Zum Speichern Der Gewünschten Funkstation Auszuwählen.
3. Drücken Sie Die Modus-Taste Wieder Ein, Um Zu Bestätigen, Programm Nummer Wil L Hört Auf Zu Blinken.
4. Wiederhole Schritt 2 Und 3 Bis Alle Gewünschten Funkstationen Gefunden Und Gespeichert Werden
5. Preset Up Oder Preset Down Drücken, Um Die Voreingestellten Radiosender Auszuwählen.
6. Die Anzahl Der Stationen, Die Gefunden Und Gespeichert Werden Können, Hängt Vom Empfang Verschiedener Gebiete Und Länder Ab.

## Auto-Preset-Funkstationen

1. Während Des Radio-Modus Die Tuner-Scan-Taste Drücken, Wird Das Gerät Die Funkfrequenz Automatisch Überprüfen. Wenn Das Clear-Signal Gefunden Wird, Speichert Das Gerät Die Funkstation Automatisch, Beginnend Mit Programmnummer 1.
2. Die Anzahl Der Stationen, Die Gefunden Und Gespeichert Werden Können, Hängt Vom Empfang Verschiedener Gebiete Und Länder Ab.

### Fm & Fm-Stereo-Empfang

1. Drücken Sie Die "Fm St." - Taste Auf Der Fernbedienung, Um Den Fm-Mono- Oder Fm-Stereo-Modus Wählen. Wenn Stereosignal Schwach Ist. Es Ist Bevorzugt, Das Programm In Mono Zu Erhalten.
2. "St" Symbol Leuchtet Auf Dem Display An, Um Den Fm-Stereo-Modus Anzuwenden.

#### *Hinweise Für Besseren Empfang*

1. *Am: Es Gibt Eine Eingebaute Am Bar Antenne. Wenn Die Aufnahme Schwach Ist, Wird Eine Leicht Rotierende Oder Wiederherstellende Position Des Geräts Die Am-Empfangsprozession Immer Verbessern.*
2. *Fm: Der Empfänger Hat Eine Eingebaute Fm-Drahtantenne, Die Am Hinteren Schrank Hängt. Dieser Draht Sollte Vollständig Unerwartet Sein Und Für Besten Empfang Erweitert Werden.*

### Fm- Und Fm-Stereo-Funkkodierung

1. Drücken Sie Die Tuner-Taste, Um Den Tune-Modus Zu Aktivieren Und Das Gewünschte Band Mit Der Funkband-Taste (Am Oder Fm) Zu Wählen.
2. Speichereinsatz Einsetzen (Usb-Laufwerk, Sd- Oder Mmc-Karte)
3. Drücken Sie Die Aufnahme-Taste, Es Werden 3-5 Sekunden Um Das Speichergerät Zu Lesen. Dann Blinkt Usb Oder Sd Icon.
4. Drücken Sie Skip Up Oder Skip Down, Um Den Gewünschten Modus (Usb Oder Sd) Für Die Kodierung Auszuwählen. Dann Drücken Sie Die Rec-Taste Wieder, Um Zu Bestätigen. Und Das System Beginnt Den Kodierungsmodus Nach Einigen Sekunden.
5. Wenn Nur Usb-Antrieb, Sd- Oder Mmc-Karte Eingesetzt Wird, Kann Schritt 4 Skipped Werden.
6. Das Usb- Oder Sd-Symbol Blinkt Auf Dem Display.
7. Um Die Kodierung Zu Beenden, Drücken Sie Die Stop-Taste Und Die Anzeige Zeigt "End" Und Kehrt Zum "Tuner" -Modus Zurück.

#### *Anmerkung:-*

- *Die Aufnahme Geschwindigkeit Ist 1: 1 Und Nach Der Tatsächlichen Spielzeit Von Fm Oder Fm-St-Radio*
- *Das Aufnahmeformat Ist Voreinst. - Mp3 Bit Rate: 128 Kbps*
- *Während Der Fm- Und Fm-Stereo-Radio-Kodierung Ist Die Funkfrequenz Getrennt Und Kann Nicht Gesteuert Werden*

### Phono & Kodierung

#### Bekannt:

- Entfernen Sie Den Stylus-Protector.
- Sicherstellen, Dass Der Tonarm Vor Dem Betrieb Aus Dem Tonarmstütz Lösen Und Wieder Nachgeschützt Wird.

1. Drücken Sie Die Funktionstaste, Um "Phon" An Der Anzeige Wählen.
2. Stellen Sie Den Drehzahlwahlschalter Auf Die Ordnungsgemäße Position Ein, Die Von Der Zu Spielenden Aufzeichnung Abhängt.
3. Platzieren Sie Die Aufnahme Auf Den Platter, Verwenden Sie Den 45-Rpm-Adapter, Wenn Erforderlich.
4. Drücken Sie Den Lifthebel Nach Oben, Um Den Tonarm Aus Dem Armpark Zu Heben, Und Schalten Sie Sie Langsam Zur Aufnahmeseite. Der Platter Beginnt Zu Rotieren.
5. Den Lifthebel Herstellen, Um Den Tonarm Abziehen Und Die Record Gedächigt Zu Berühren. Phono Spielen Beginnt Jetzt.
6. Drücken Sie Den Lifthebel Nach Oben, Um Den Tonarm Aus Dem Armpark Zu Erhöhen, Jetzt Wird Der Platter Noch Drehen, Aber Das Phono-Spiel Wird Abgeschaltet. Um Das Spiel Fortzusetzen, Muss Der Benutzer Den Hebebel Herunterdrücken.
7. Stellen Sie Das Volumen Auf Die Gewünschte Stufe Ein.
8. Am Ende Der Aufnahme Stoppiert Der Platter Automatisch Rotieren. Drücke Den Lifthebel Nach Oben Auf, Um Den Tonarm Zu Heben Und In Den Armpark Zu Bewegen. Dann Hebe Den Lifthebel Ab.
9. Manuell Zu Stoppen, Den Tonarm Von Der Aufnahme Abheben Und Zurück In Den Armpark.

Bemerkung: Als Einige Art Von Aufzeichnungen War Der Auto-Stop-Bereich Aus Der Geräteeinstellung Heraus, So Dass Er Beendet, Bevor Die Letzte Spur Abgeschlossen Ist. Wählen Sie In Diesem Fall Den Auto-Stopp-Schalter Auf "Aus", Dann Läuft Dieser Bis Zum Ende Der Aufnahme Ab, Aber Wird Nicht Automatisch Abgeschaltet (Das Gerät Mit Der Stromtaste Ausschalten Oder Den Auto-Stopp-Schalter Auf "Ein" Schalten) "Position Zum Stoppen Des Plattendrehens". Dann Den Tonarm Zum Arm-Park Zurückstellen.

### Phono Kodierung

1. Drücken Sie Die Funktionstaste Wiederholt, Um "Phono" Auf Dem Display Zu Aktivieren Und Dann Das Speichergerät Einzusetzen (Usb-Antrieb, Sd- Oder Mmc-Karte).
2. Drücken Sie Die Aufnahme-Taste, Es Werden 3-5 Sekunden Zum Lesen Des Speichergeräts Nehmen. Dann Blinkt Usb Oder Sd Icon.
3. Drücken Sie Skip Up Oder Skip Down-Taste, Um Den Gewünschten Modus (Usb Oder Sd) Für Die Kodierung Zu Wählen. Dann Drücken Sie Die Rec-Taste Wieder, Um Zu Bestätigen. Und Das System Beginnt Den Kodierungsmodus Nach Einigen Sekunden.
4. Wenn Nur Usb-Laufwerk Oder Sd / Mmc-Karte Eingesetzt Wird, Kann Schritt 3 Überholt Werden.
5. Der Usb- Oder Sd-Icon Blinkt Auf Der Display-Durnig-Kodierung.
6. Um Die Kodierung Abzuschließen, Drücken Sie Die Stop-Taste Und Das Display Zeigt "End" Und Kehrt Zum Phono-Modus Zurück.

#### *Anmerkung:-*

- *Die Aufzeichnungsgeschwindigkeit Beträgt 1: 1 Und Entsprechend Der Tatsächlichen Sperrzeit Des Phono*
- *Das Aufnahmeformat Ist Voreinst. - Mp3 Bit Rate: 128 Kbps*

## Aux In Jack & Kodierung

Drücken Sie Die Funktionstaste Wiederholt, Um "Aux" Auf Dem Display Zu Aktivieren, Dann Verbinden Sie Das Externe Audiogerät (Sowie Cd-Player) Über Den Aux-In-Buchse. Audiosignale Vom Externen Audiogerät Können Über Das System Abgespielt Werden.

### Aux-In-Kodierung

1. Drücken Sie Die Funktionstaste, Um "Aux" Am Display Zu Wählen, Dann Setzen Sie Das Speichergerät Ein (Usb-Antrieb, Sd- Oder Mmc-Karte)
2. Drücken Sie Die Aufnahme-Taste, Es Werden 3-5 Sekunden Um Das Speichergerät Zu Lesen. Dann Blinkt Usb Oder Sd Icon.
3. Pressing Skip Up Oder Skip Down-Taste, Um Den Gewünschten Modus (Usb Oder Sd) Für Die Kodierung Zu Wählen. Dann Drücken Sie Die Rec-Taste Wieder, Um Zu Bestätigen. Und Das System Beginnt Den Kodierungsmodus Nach Einigen Sekunden.
4. Nur Usb-Laufwerk Oder Sd / Mmc-Karte Eingesetzt, Schritt 3 Kann Überspringt Werden.
5. Der Usb- Oder Sd-Icon Blinkt Auf Der Display-Durnig-Kodierung.
6. Um Den Vorgang Zu Beenden, Drücken Sie Die Stopp-Taste Und Das Display Zeigt "End" Und Kehrt Zum "Aux" -Modus Zurück.

*Anmerkung:-*

- Die Aufzeichnungsgeschwindigkeit Beträgt 1: 1 Und Entsprechend Der Tatsächlichen Sperrzeit Des Externen Audiogerätes.
- Das Aufnahmeformat Ist Voreinst. - Mp3 Bit Rate: 128 Kbps

## Kassettenband & Aufnahme

Stop / Eject: Drücken, Um Alle Deck-Betrieb Zu Stoppen. Drücken Sie Wieder Auf, Um Die Kassettentür Zu Öffnen.

Schnell Vorlauf: Drücken Sie Zum Starten, Schnell Vorwärts, Um Das Band Zu Wickeln.

Schneller Rücklauf: Drücken, Um Zu Starten, Schnelles Rückspulen, Um Das Tape Zu Wickeln.

Spiel: Drücken, Um Das Spielband Zu Starten.

Pause: Drücken, Um Den Tape-Betrieb Vorübergehend Zu Stoppen. Drücken Sie Erneut, Um Die Wiedergabe Fortzusetzen.

Record: Drücken Sie Mit Play-Taste Zusammen, Um Die Bandaufnahme Zu Starten. (Nur Deck A).

Wiedergabe

- Drücken Sie Wiederholt Die Funktionstaste, Um "Tape" Am Display Auszuwählen.
- Kassettenband Einlegen.
- Drücken Sie Die Taste Auf Dem Cassette Deck, Um Die Wiedergabe Zu Starten.
- Verwenden Sie Die Pause-Taste, Wenn Sie Plackback Vorübergehend Stoppen Möchten.
- Drücken Sie Die Stop / Eject-Taste Auf Dem Kassettendeck, Wenn Sie Beendet Ist.

Aufzeichnung

- Drücken Sie Die Funktionstaste, Um Den Gewünschten Modus (Drehtabelle / Cd / Aux / Radio / Usb / Sd / Bluetooth) Zu Wählen.
- Aufnahme- Und Wiedergabetaste Gemeinsam Auf Cassette Deck Drücken, Dann Wird Das Signal Des Gewünschten Modus Auf Deck A Aufgenommen.

Cassette-Tape-Aufnahme Auf Usb / Sd

1. Drücken Sie Die Funktionstaste, Um "Tape" Auf Dem Display Anzuwählen Und Dann Das Speichergerät Einzusetzen (Usb-Laufwerk, Sd- Oder Mmc-Karte).
2. Drücken Sie Die Aufnahmetaste; Es Dauert 5 Sekunden, Um Das Speichergerät Zu Lesen. Dann Blinkt Usb Oder Sd Icon.
3. Drücken Sie Cd 1 - Skip Down Button Oder Cd 1 - Skip Up Taste, Um Den Gewünschten Modus (Usb Oder Sd) Für Die Aufnahme Zu Wählen. Dann Drücken Sie Die Rec-Taste Wieder Zur Bestätigung.
4. Wenn Nur Usb-Laufwerk Oder Sd / Mmc-Karte Eingesetzt Wird, Kann Schritt 3 Überholt Werden.
5. Display Mit Show "Wai" Und Dann Wird Usb Oder Sd Icon Blinken, Was Das System Aufnahme Gestartet Hat.
6. Um Die Aufnahme Zu Beenden, Drücken Sie Die Rec-Taste Erneut Und Die Anzeige Zeigt "End" Und Kehrt Zum Bandmodus Zurück.

## Wiedergabe Von Mp3 / Wma-Song Über Usb-Speichermedien Oder Speicherkarte

Das System Kann Alle Mp3 / Wma-Dateien, Die In Den Speichermedien Mit Usb-Anschlussanschluss Oder Sd / Mmc-Speicherkarte Gespeichert Sind, Decodieren Und Wiedergeben.



1. Stecken Sie Den Usb-Stecker Mit Der Gesicht Auf Und Vergewissern Sie Sich, Dass Sie Die Speicherkarte In Richtung Des Pfeiles, Wie Sie Auf Dem Etikett Auf Der Unterseite Der Speicherkarten-Slot-Abdeckung Erscheint, Einfügen. Einsetzen Gerade Ohne Biege.
2. Das Anschliessen Der Usb-Upside Down Oder Rückwärts Kann Das Audiosystem Oder Die Speichermedien (Usb Thumb Drive / Sd / Mmc Card) Beschädigen. Überprüfen Sie Sicher, Dass Die Richtung Vor Der Verbindung Richtig Ist.
3. Drücken Sie Die Funktionstaste Wiederholt, Um "Usb" Oder "Karte" Auf Dem Display Zu Wählen, Dann Setzen Sie Das Speichergerät Ein (Usb-Antrieb, Sd- Oder Mmc-Karte).
4. Das System Lässt Die Lagermedien Automatisch Nach Der Funktionswahl Lesen, Und Die Anzeige Zeigt Die Gesamte Anzahl Der Mp3 / Wma-Dateien (Zb 016).
5. Dann Startet Das System Automatisch Die Audio-Wiedergabe Von Desrieded Device (Usb Oder Sd / Mmc).

#### Wiedergabe / Pause-Taste

- Drücken Sie Die "Play / Pause" - Taste, Um Die Wiedergabe Zu Halten, Drücken Sie Noch Wieder.

#### Stopp-Taste

- Drücken Sie Die Stopp-Taste, Um Die Audio-Wiedergabe Zu Ende, Dann Zeigt Die Anzeige Die Gesamte Anzahl Der Mp3 / Wma-Dateien. Und Dann Kann Der Benutzer Den Knopf "Skip Up" Oder "Skip Down" Drehen, Um Die Datei Vor- Oder Zurück Zu Wählen.

#### Skip Up / Skip Down Knopf

- Während Der Mp3 / Wma-Wiedergabe Die Skip-Up-Taste Einmal Drücken, Um Die Nächste Datei Zu Spielen. Drücken Und Halten Sie Die Skip-Up-Taste Kontinuierlich, Um Schneller Zu Wählen.

- Wählen Sie Während Der Mp3 / Wma-Wiedergabe Die Skip-Down-Taste Ein, Um Die Vorherige Datei Zu Spielen. Drücken Und Halten Sie Skip Down Button Kontinuierlich, Um Schneller Zu Wählen.

#### Folder Suche

Album Down Oder Album Nach Oben Drücken, Um Ordner Zurück Oder Vorwärts Zu Suchen.

#### Wiederholfunktion

Wählen Sie Während Der Audio-Wiedergabe Die Modus-Taste Wiederholt, Um Einen Unterschiedlichen Wiedergabemodus Wie Folgt Zu Wählen:

Wiederhole Einmal > Wiederhole Album > Alle Wiederholen > Zufall > Einführung

#### Anmerkung

- Wenn Das System An Mp3-Player Über Die Usb-Buchse Angeschlossen Ist, Können Einige Mp3-Player Nicht Über Die Usb-Buchse Spielen, Während Varianzen Im Mp3-Kodierformat. Dies Ist Keine Fehlfunktion Des Systems.

- Es Gibt Zahlreiche Usb-Und Sd-Gerätehersteller Sind. Lösung Und Format Sind Variabel Betätigt. Daher Garantieren Wir Nicht, Dass Dieses Gerät Alle Usb- Und Sd-Geräte Von Jeder Marke Unterstützen Kann.

- Sd-Karte Kann Bis Zu 8 Gb Unterstützt Werden

#### Tracks Programmierung

Bis Zu 99 Tracks Können Für Mp3 / Wma-Dateien Programmiert Werden Und In Jeder Ordnung Spielen. Vor Dem Gebrauch Sollten Sie Sicherstellen, Dass Sich Das System Vor Der Programmierung Im Stop-Modus Befindet:

1. Stellen Sie Die Funktion "Usb" Oder "Karte" Ein Und Drücken Sie Dann Die Stop-Taste.
2. Drücken Sie Die Modus-Taste, "Mem" Blinkt Auf Der Lcd-Anzeige. Ausserdem Wird Es Programm Nr. Und Ziffern Für Spur Nr. Programmiert Werden.
3. Wählen Sie Einen Gewünschten Ordner Aus, Indem Sie Den Skip Up- Oder Den Skip-Down-Taster Drücken, Dann Drehen Sie Die Modus-Taste, Um Zu Bestätigen.
4. Dann Wählen Sie Eine Gewünschte Spur Durch Drücken Der Sprung- Oder Sprung-Ab-Taste, Dann Drücken Sie Die Modus-Taste, Um Zu Bestätigen.
5. Wiederholen Sie Die Schritte 3 Und 4, Um Zusätzliche Spuren In Den Speicher Einzufügen, Wenn Erforderlich.
6. Wenn Alle Gewünschten Spuren Programmiert Wurden, Drücken Sie Die "Play / Pause" Taste, Um Die Spuren In Der Zugeordneten Reihenfolge Zu Spielen.
7. Drücken Sie Die Stopp-Taste, Um Das Abspielen Von Programmierten Traces Zu Stoppen. Drücken Sie Die Stopp-Taste Wieder, Um Die Programmierung Zu Abbrechen.

### Compact Disc (Cd) -Wiedergabe & -Kodierung

1. Drücken Sie Die Funktionstaste Wiederholt, Um "Cd" Auf Dem Display Zu Wählen.
2. Drücken Sie Die Cd-Tür-Taste, Cd-Tür Wird Geöffnet, Die Cd In Das Tablett Eingeben Und Die Cd-Tür-Taste Wieder Einschalten, Cd-Tür Wird Geschlossen.
3. Das System Beginnt Mit Dem Lesen Der Cd:

#### Wiedergabe / Pause-Taste

- Drücken Sie Die Wiedergabe / Pause-Taste Einmalig, Um Die Wiedergabe Zu Halten, Drücken Sie Ihre Wiederholung.

#### Stopp-Taste

- Drücken Sie Die Stopp-Taste, Um Die Audio-Wiedergabe Zu Ende, Dann Wird Die Anzeige Die Gesamtzahl Der Spuren Anzeigen. Und Dann Kann Der Benutzer Den Skip Up / Skip Down Knob Wählen, Um Tracks Auszuwählen.

#### Skip Up / Skip Down Knopf

- Während Der Cd-Wiedergabe Die Skip Up-Taste Einmal Sprechen, Um Die Nächste Datei Zu Spielen. Drücken Und Halten Sie Die Skip-Up-Taste Kontinuierlich, Um Schneller Zu Wählen
- Während Der Cd-Wiedergabe Die Skip-Ab-Taste Einmal Drücken, Um Die Vorherige Datei Zu Spielen. Halten Sie Die Skip-Down-Taste Gedrückt Einmal Die Vorherige Datei Zu Spielen. Drücken Und Halten Sie Skip Down Button Kontinuierlich, Um Schneller Zu Wählen.

#### Folder Suche

- Album Down Oder Album Nach Oben Drücken, Um Ordner Zurück Oder Vorwärts Zu Suchen.

#### Wiederholungsfunktion

- Wählen Sie Während Der Audio-Wiedergabe Die Modus-Taste Wiederholt, Um Einen Unterschiedlichen Wiedergabemodus Wie Folgt Zu Wählen:

Wiederhole Einmal > Album Wiederholen (Nur Mp3 / Wma-Format) > Alle Wiederholen > Random > Einführung

### Tracks Programmierung

Bis Zu 99 Mp3 Tracks Und 20 Cd Audio Format Track Können Programmiert Und In Jeder Reihe Gespielt Werden. Vor Dem Gebrauch Sollten Sie Sicherstellen, Dass Sich Das System Vor Der Programmierung Im Stop-Modus Befindet:

1. Drücken Sie Die Funktionstaste Auf "Cd" Und Bei Stop
2. Drücken Sie Die Modus-Taste, "Mem" Blinkt Auf Der Lcd-Anzeige. Ausserdem Wird Es Programm Nr. Und Ziffern Für Spur Nr. Programmiert Werden.
3. Wählen Sie Einen Gewünschten Ordner (Nur Für Mp3- / Wma-Disc), Indem Sie Die Skip-Up- Oder Die Skip-Down-Taste Drücken, Dann Drehen Sie Die Mode-Taste, Um Zu Bestätigen.
4. Dann Wählen Sie Eine Gewünschte Spur Durch Drücken Der Sprung- Oder Sprung-Ab-Taste, Dann Drücken Sie Die Modus-Taste, Um Zu Bestätigen.
5. Wiederholen Sie Die Schritte 3 Und 4, Um Zusätzliche Spuren In Den Speicher Einzufügen, Wenn Erforderlich.
6. Wenn Alle Gewünschten Spuren Programmiert Wurden, Drücken Sie Die "Play / Pause" Taste, Um Die Spuren In Der Zugeordneten Reihenfolge Zu Spielen.
7. Drücken Sie Die Stopp-Taste, Um Das Abspielen Von Programmierten Traces Zu Stoppen. Drücken Sie Die Stopp-Taste Wieder, Um Die Programmierung Zu Abbrechen.

### Kopieren Von Cd

Mit Dem System Können Sie Den Track Von Cd Auf Usb Oder Sd Durch 1 Stück, 1 Ordner Oder Alle Dateien Kopieren.

#### 1) Kopiere 1 Stück

1. Legen Sie Das Usb / Sd-Speichermedium Ein Und Drücken Sie Die Funktionstaste Wiederholt Auf "Cd" -Modus.
2. Druck-Taste Während Der Wiedergabe Des Copying-Titels Von Cd Dann "Eine" Auf Dem Display Blinken. Drücken Sie Die Taste Erneut Zur Bestätigung.
3. Das Usb- Oder Sd-Symbol Blinkt Auf Dem Display. Kopieren Wird Jetzt Durchgeführt.
4. Nach Dem Abschluss Der Kopie Sperrt Das Gerät Die Wiedergabe Automatisch Ab.
5. Display Zeigt "Ende" Und Zurück Zum Cd-Modus.

li) Copy 1 Folder (Nur Für Mp3- / Wma-Disc)

1. Setzen Sie Das Usb / Sd-Speichermedium Ein, Setzen Sie Im Cd- & Stop-Modus Nach Dem Einstellen Der Einheit Ein.
2. Drücken Sie Album Down Oder Album Up Button, Um Zum Kopieren Nach Ordner Zu Suchen.
3. Drücken Sie Die Rec-Taste, Dann Blinkt "Eine" Auf Dem Display. Drücken Sie Die Taste Skip Up / Skip Down, Um "Dir" Am Display Auszuwählen. Drücken Sie Die Taste Erneut Zur Bestätigung.
4. Usb Oder Sd-Symbol Blinkt Auf Dem Display. Kopieren Wird Jetzt Durchgeführt.
5. Wenn Das Usb- Oder Sd-Symbol Blinkt, Sagt Es, Dass Das Ordnerkopieren Abgeschlossen Ist.

lii) Kopiere Alle Spuren

1. Legen Sie Das Usb / Sd-Speichermedium Ein Und Drücken Sie Die Cd-Taste Auf "Cd".
2. Drücken Sie Die Rec-Taste, Dann Blinkt "Eine" Wll Auf Dem Display. Drücken Sie Die Taste Skip Up / Skip Down, Um "All" Auf Dem Display Auszuwählen. Drücken Sie Die Taste Erneut Zur Bestätigung.
3. Usb Oder Sd Blinkt Auf Dem Display. Kopieren Wird Jetzt Durchgeführt.
4. Wenn Das Usb-Symbol Blinkt Abhält, Sollte Das Alle Kopierkarten Abgeschlossen Werden.

### **Split-Track-Funktion Für Usb / Sd-Aufnahme Für Drehtabelle / Cassette / Aux In**

1) Manuelle Split-Bedienung: Während Der Usb / Sd-Aufzeichnung Blinkt Das Usb / Sd-Symbol Auf Dem Display. Wenn Ein Neuer Spur Erforderlich Ist, Drücken Sie Die Modus-Taste Auf Dem Gerät Oder Der Fernbedienung, Das Display Zeigt "Ts", Dann Hat Das Gerät Die Aufnahme Momentaril Aufgeschlossen Und Wiederholt. Es Wurde Eine Neue Datei Auf Dem Usb / Sd-Gerät Erstellt, Die Einen Neuen Track Darstellt.

2) Auto Split Betriebsverfahren:

- Vor Der Usb / Sd-Aufnahme, Wählen Sie Audioquelle Aus, Dann Drehen Sie Die Modus-Taste Auf Dem Gerät Oder Der Fernbedienung, Das Display Zeigt "T-On", Wobei Die Auto Split-Funktion Aktiviert Ist. Dann Startet Die Usb / Sd-Aufnahme, Das Gerät Kann Automatisch Den Leisten Teil Zwischen Jeder Spur Erkennen Und Eine Neue Datei Erstellen, Mit Der Er Aufnahme, Um Die Nächste Spur Zu Aufnehmen.
- Wenn Nicht Erforderlich: Drücken Sie Die Modus-Taste Auf Dem Gerät Oder Der Fernbedienung Vor Der Usb / Sd-Aufnahme, Das Display Zeigt "T-Of", Wobei Auto Split Deaktiviert Wurde.
- Bitte Beachten Sie Sich Für Auto Split: Mehrere Sekunden Des Beginns Des Nächsten Trackes Können Nicht Aufgezeigt Werden, Da Das Gerät Kleine Sekunden Einer Neuen Datei Auf Dem Usb / Sd Erstellen Kann; Und Es Kann Auch Der Fall Sein, Dass Einige Musiker Produzenten Stille Sektionen Innerhalb Einer Spur Absenken. Ausserdem Wird Dieser Geringe Teil Der Break Zwischen Den Spuren Sehr Wahrscheinlich Machen Und Eine Neue Spur Auf Der Aufnahme Erstellen.
- Hinweis Für Auto Split: Während Der Usb / Sd Aufnahme Von Drehtabelle / Kassette, Wenn Das Gerät Einen Bestimmten Geräuschteil Erkannt Hat, Wird Der Drehteller / Kassettenspieler Momentar Abgeschaltet. Der Turntable- / Cassette-Player Lässt Wiederaufnahme, Wenn Das Usb / Sd-Gerät Eine Neue Aufnahmefolge Erstellt Hat.

### **Bluetooth-Verbindung**

- Funktionstaste Drücken Und Halten Bildschirm Zeigt "Bt", Dann Ist Das Gerät Bereit Für Die Verbindung Mit Dem Bluetooth-Gerät (Sowie Mobiltelefon).
- Schalten Sie Die Bluetooth-Funktion Ihres Bluetooth-Gerätes An Und Wählen Sie "Tt1070e" Bluetooth-Geräte Für Den Anschluss Aus.
- Nachdem Ihr Bluetooth-Gerät Über Bluetooth Mit Dem Gerät Verbunden Ist, Startieren Sie Das Gerät Wieder.
- Dieses Gerät Hat Nfc-Funktion, Die Ihr Bluetooth-Gerät (Wie Das Handy) Automatisch Mit Dem Gerät Verbinden Kann.
- Schalten Sie Die Bluetooth- Und Nfc-Funktion Ihres Gerätes Ein, Dann Setzen Sie Sie In Der Nähe Des Logos Innerhalb Von 5 Mm Auf Der Frontplatte Auf. Ihr Gerät Kann Automatisch Sehen Und Mit Dem Gerät Verbinden.
- Um Sich Mit Dem Gerät Zu Abbrechen, Verschieben Sie Das Gerät Wieder Innerhalb Des 5Mm "Bt / N" Logo Auf Der Frontplatte.

### **Id3 Anzeige**

Während Der Mp3-Musik-Wiedergabe Drücken Sie Fm St. Knopf On Th Fernbedienung, Kann Es Id3 Display An- Oder Ausschalten. Wenn Id3 Display Angeschaltet Ist, Kann Es Die Mp3-Details (Nur Englisch) Mit Einem Fiesennamen, Künstlernamen Und Albumnamen Während Des Mp3 Plyback Anzeigen.

**Ohrhörer-Buchse Und Line-Out-Buchse**

- Dieses System Kann Mit Kopfhörer Oder Externen Verstärker / Lautsprecher Mit Einer 3,5 Mm Earphon Jack Verbunden Werden.
- Dieses System Kann Mit Dem Externen Gerät (Zb Verstärker Und Lautsprecher) An Der Ausgangsbuchse An Der Rückseite Verbunden Werden.

**Energiesparfunktion:**

Um Energie Zu Sparen, Wenn Kein Audio-Signal Von Cd / Drehtisch / Kassette / Usb / Sd Für Eine Zeit Von Mehr Als 10 Minuten Gelegt Wird, Dann Schaltet Das Gerät Automatisch In Den Standby-Modus

**Technische Spezifikationen**

Stromversorgung:	12V  1A mit 100-240V ~ 50 / 60Hz Netzteil
Verbrauch:	15W
Standby:	<1W
Empfangsfrequenz:	FM 87,5 - 108,0 MHz
Empfangsfrequenz:	AM 522 - 1620 KHz
Sendeleistung max Bt:	2,5 mW
Bluetooth Übertragungsband:	2,4 GHz
Abmessungen des Geräts:	320x210x290 mm
Lautsprecherabmessungen:	145x210x135 mm

**NOTAS PARA EL USO**

Este aparato es un instrumento electrónico de alta precisión; por lo tanto debe evitar utilizarlo en los siguientes casos:

- Cerca de fuertes fuentes de calor como caloríferos y estufas.
- En lugares muy húmedos como cuartos de baño, piscinas, etc.
- En lugares muy polvorientos.
- En lugares sujetos a fuertes vibraciones.
- Posicione el aparato de manera que el espacio circundante sea amplio para la libre circulación del aire (por lo menos 5 cm).
- No obstruya las ranuras de ventilación.
- Escuchar un volumen alto durante mucho tiempo podría dañar su audición.
- Mantenga el altavoz durante los pasos de centrarse ajustes de punto y de volumen, y en particular para mantener el volumen a un mínimo en la fase de encendido.
- Si penetran líquidos dentro del aparato, desconecte inmediatamente el enchufe de la toma de corriente y lleve el aparato al centro de asistencia autorizado TREVI más cercano.
- Siempre compruebe que los cables de alimentación y de conexión estén instalados correctamente antes de encender el aparato.
- El aparato no debe exponerse a goteos o salpicaduras de agua. Los objetos que contengan líquidos, como floreros, debe ser colocado en la unidad.
- No hay fuente de llamas, como una vela encendida, se deben colocar en.
- Mantenga este manual.

**CUIDADO Y MANTENIMIENTO**

Para efectuar la limpieza se aconseja utilizar un paño suave, ligeramente humedecido. Evite solventes o sustancias abrasivas.

**IMPORTANTE**

Este dispositivo está diseñado para uso doméstico (uso no profesional). La buena construcción del aparato garantiza su perfecto funcionamiento durante mucho tiempo. Si se presentase algún inconveniente, será oportuno consultar al Centro de Asistencia autorizado TREVI más cercano.

TREVI cultiva una política de investigación y desarrollo continuos. Por consiguiente, los productos pueden presentar características distintas a las descritas..

**ACTIVACIÓN Y SUSTITUCIÓN DE BATERÍA DEL MANDO A DISTANCIA**

El montaje remoto de un tipo de pila CR2025

Para activar la pila del mando a distancia (incluido) retirar la lengüeta de plástico de protección.

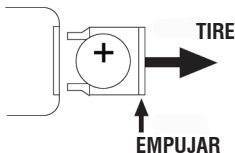
**Para reemplazar la batería:**

1. Empuje la tapa de la batería carcasa de plástico del pasador hacia la derecha.
2. Retire el compartimiento de la batería.
3. Inserte una batería nueva, teniendo cuidado de respetar las polaridades.
4. Cierre la puerta del compartimiento de la batería.

**ADVERTENCIAS RELATIVAS AL LASER**

Este aparato consta de un sistema de lectura con rayo láser. Aunque el láser sea de baja potencia y conste de dispositivo de seguridad que impide el funcionamiento con la tapa abierta, atégase a las siguientes advertencias: no acerque el ojo a la lente del laser con el aparato abierto, peligro de lesiones en la retina. no intente desmontar ni modificar la unidad laser, peligro de absorcion de radiaciones.



Con auriculares o auriculares de uso:

Para evitar los posibles daños a la audición, limitar la cantidad de tiempo que escucha a un volumen alto.

**UBICACIÓN DEL CONTROL**

- 1) CASSETTE PLAYER
- 2) CUBIERTA DE POLVO
- 3) JACK DE AURICULARES
- 4) GABINETE
- 5) RANURA USB
- 6) PANTALLA LCD
- 7) SLOT SD
- 8) AUX IN JACK
- 9) RECEPTOR DE CONTROL REMOTO
- 10) INDICADOR STANDBY / BT
- 11) FUNCIÓN
- 12) SINTONIZADOR / BANDA
- 13) PERILLA DE VOLUMEN / STANDBY
- 14) MODO / RELOJ
- 15) TEMPORIZADOR / SUEÑO
- 16) CASSETTE - REGISTRO
- 17) CASSETTE - JUEGA
- 18) CASSETTE - REBOBINADO RÁPIDO
- 19) CASSETTE - AVANCE RÁPIDO
- 20) CASSETTE - STOP / EJECT
- 21) CASSETTE - PAUSA
- 22) CD DOOR
- 23) REC / DEL
- 24) TUNER SCAN & PLAY / PAUSE
- 25) PARE
- 26) TUNING / SKIP DOWN
- 27) TUNING / SKIP UP
- 28) ÁLBUM / PRESET DOWN
- 29) ALBUM / PRESET UP
- 30) ABIERTO / CERRADO
- 31) FM ANTENA
- 32) LINE-OUT JACK
- 33) LINE-OUT JACK
- 34) ADAPTADOR DE ENERGÍA EXTERIOR JACK
- 35) JACK DE ALTAVOZ
- 36) JACK ALTAVOZ
- 37) --
- 38) ADAPTADOR 45 RPM
- 39) PALANCA DE ELECCIÓN (PARA GRABACIÓN / PUESTA EN MARCHA)
- 40) BOTÓN DE ENCENDIDO / APAGADO AUTO STOP
- 41) 33/45/78 RPM SELECTOR DE VELOCIDAD
- 42) BRAZO DE TONO

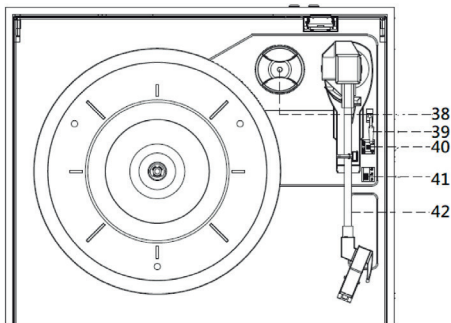
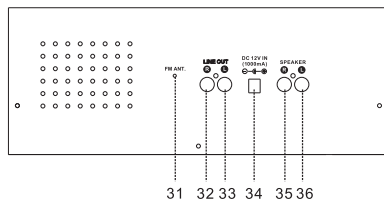
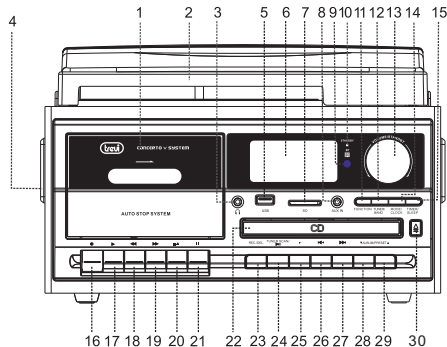

**CONTROL REMOTO**

- 1 MODO DE ESPERA: DISPARO ENTRE MODO DE ESPERA Y MODO DE FUNCIONAMIENTO.
- 2 PRESET / ALBUM DN: REALIZA LA MISMA FUNCIÓN QUE EL BOTÓN "ALBUM DOWN / PRESET DOWN" EN LA UNIDAD.
- 3 PRESET / ALBUM UP: REALIZA LA MISMA FUNCIÓN QUE EL BOTÓN "ALBUM UP / PRESET UP" EN LA UNIDAD.
- 4 TIMER / SLEEP: REALIZA LA MISMA FUNCIÓN QUE EL BOTÓN "TIMER / SLEEP" EN LA UNIDAD.
- 5 MUTE: PARA SILENCIAR LA REPRODUCCIÓN DE AUDIO.
- 6 OP / CL & SNOOZE: ABRA Y CIERRE LA PUERTA CD; SNOOZE FUNCTION FOR ALARM.
- 7 REC / DEL: REALIZA LA MISMA FUNCIÓN QUE EL BOTÓN "REC / DEL" EN LA UNIDAD.
- 8 FM ST.: SELECCIONAR ENTRE FM STEREO Y MONO RADIO
- 9 FUNCIÓN: REALICE LA MISMA FUNCIÓN QUE EL BOTÓN "FUNCTION" EN LA UNIDAD (PARA ACTIVAR LA FUNCIÓN BLUETOOTH, PULSE Y MANTENGA PULSADO EL BOTÓN DE FUNCIÓN DEL CONTROL REMOTO HASTA QUE LA PANTALLA MUESTRA "BT")
- 10 MODE / CLOCK: REALICE LA MISMA FUNCIÓN QUE EL BOTÓN "MODE / CLOCK" EN LA UNIDAD.
- 11 (PLAY / PAUSE): REALICE LA MISMA FUNCIÓN QUE EL BOTÓN "PLAY / PAUSE" EN LA UNIDAD.
- 12 (PARADA) / BANDA: REALICE LA MISMA FUNCIÓN QUE EL BOTÓN "PARAR / BANDA" DE LA UNIDAD.
- 13 (SKIP DOWN): REALICE LA MISMA FUNCIÓN QUE EL BOTÓN "SKIP DOWN" EN LA UNIDAD. ADEMÁS, PUEDE UTILIZARSE PARA LA BÚSQUEDA DE RADIOFRECUENCIA DURANTE EL MODO DE SINTONIZADOR.
- 14 (SKIP UP): REALICE LA MISMA FUNCIÓN QUE EL BOTÓN "SKIP UP" EN LA UNIDAD. ADEMÁS, PUEDE UTILIZARSE PARA LA BÚSQUEDA DE RADIOFRECUENCIA DURANTE EL MODO DE SINTONIZADOR.
- 15 VOLUME +/-: CONTROL VOLUME LEVEL.



## Conexión

1. Conecte El Adaptador De Energía Exterior Al Adaptador De Energía Exterior Jack
2. Conecte La Caja De Altavoces Externa Con El Conector De Altavoz Del Panel Posterior De La Unidad.
3. Presione La Perilla De Espera Para Encender La Unidad, El Indicador De Espera (Color Rojo) Estará Apagado. Si La Luz De Fondo En La Pantalla Lcd Se Ilumina, Significa Que La Alimentación Es Normal, Ahora El Sistema Está Listo Para Su Uso.

## Ajustando El Reloj

- 1 Cuando El Indicador De Espera (Color Rojo) Se Ilumina, La Unidad Está En El Modo De Espera.
- 2 Durante El Modo De Espera, Seleccione Entre El Modo 12H O 24H: Presione Y Mantenga Pulsado El Botón De Reloj Por 3-5 Segundos, 12H/24H Estarán Intermitentes. Presionando El Botón Skip Up O Skip Down Para Seleccionar El Modo 12H / 24H. Presione El Botón Del Reloj Otra Vez Para Confirmar.
- 3 Ajuste De La Hora: Presionando La Perilla De Saltar O Saltar Para Seleccionar La Hora Correcta, Luego Pulsar El Botón De Reloj De Nuevo Para Confirmar.
- 4 Ajuste Del Minuto: Después De Completar El Paso 3, Pulsando El Botón Skip Up O Skip Down Para Seleccionar El Minuto Correcto, Luego Pulse El Botón Del Reloj Otra Vez Para Confirmar.

## Ajuste De Alarma

1. Durante El Modo De Espera, Mantenga El Botón Del Temporizador Durante 3-5 Segundos. La Configuración De La Secuencia De Alarma Es "Alarm On Time> Alarm Off Time> Alarm Mode> Alarm Volume".
2. Configurando La Alarma En La Hora: "Encendido" Se Ilumina En La Pantalla  
Yo. Ajuste De La Hora: Presionando El Botón Skip Up O Skip Down Para Seleccionar La Hora Correcta, Luego Pulse El Botón Del Temporizador Otra Vez Para Confirmar.
- li. Ajuste Del Minuto: Presione El Botón Skip Up O Skip Down Para Seleccionar El Minuto Correcto, Luego Pulse El Botón Del Temporizador De Nuevo Para Confirmar.
3. Ajuste De La Hora De Apagado De La Alarma: "Off" Se Ilumina En La Pantalla:  
Yo. Ajuste De La Hora: Presionando El Botón Skip Up O Skip Down Para Seleccionar La Hora Correcta, Luego Pulse El Botón Del Temporizador Otra Vez Para Confirmar.
- li. Ajustar El Minuto: Pulsar El Botón Skip Up O Skip Down Para Seleccionar El Minuto Correcto, Luego Presionar El Botón Del Temporizador De Nuevo Para Confirmar.
4. Ajuste Del Modo De Alarma: "Tune" Se Ilumina En La Pantalla:  
Yo. Pulsando El Botón Skip Up O Skip Down Para Seleccionar El Modo De Alarma.
- li. La Secuencia Está Sintonizada> Cd> Usb> Sd, Pulse El Botón Del Temporizador Otra Vez Para Confirmar.
5. Ajuste Del Volumen De La Alarma: "V -" Se Ilumina En La Pantalla:  
Yo. Giro De La Pieza De Saltar O Saltar Para Seleccionar El Volumen De La Alarma, Pulsar El Botón Del Temporizador Otra Vez Para Confirmar.
6. La Configuración De La Alarma Se Ha Completado, La Pantalla Repetirá La Configuración De Nuevo Para La Comprobación Del Usuario
7. El Icono "Reloj" Está Intermitente Cuando La Alarma Está Activa. El Icono De "Reloj" Se Enciende Cuando La Alarma Se Encuentra Almacenada Pero No Está En Activo Aún.
8. Cancelar Alarma: Durante El Modo De Espera, Cuando El Icono "Reloj" Está Encendido, Pulse El Botón Del Temporizador, El Icono "Reloj" Estará Apagado. Función Snooze  
Presione El Botón "Snooze" En El Mando A Distancia Cuando La Alarma Está Activa, La Alarma Será Pista Por 10 Minutos. Después De 9-10 Minutos Snooze Interval, La Alarma Volverá A Activar. Snooze Puede Utilizarse Repetidamente Dentro Del Intervalo Activa De La Alarma De 1 Hora.

## Función Del Temporizador

1. Presione La Perilla De Espera Hasta El Indicador De Espera (Color Rojo) Luz Desactivada. La Unidad Está Pasando Del Modo De Espera Al Modo De Operación.
2. Cuando La Unidad Está Encendida, Pulse El Botón Del Sueño Repetidamente Para Seleccionar Los Minutos De La Hora Del Sueño A Partir De 90> 80> 70 ...> 10 Off.
3. El Ajuste De La Hora Del Sueño Se Almacena Cuando El Icono "Sleep" Se Ilumina En La Pantalla.
4. Cuando Haya Terminado El Tiempo De Sueño, La Unidad Será Encendida Al Modo De Espera Automáticamente.

## Sintonización De Radio

1. Presione El Botón Del Sintonizador Para Activar El Modo "Tune".
2. Seleccione La Banda Deseada Mediante El Botón Radio Sintonizador (Am O Fm) Otra Vez.
3. Sintonice La Estación Requerida Pulsando El Botón Skip Up O Skip Down Durante 1-2 Segundos, Y Luego Entregue.
4. La Unidad Comenzará A Buscar Automáticamente Y Detenerse Cuando Se Encuentre Una Estación De Radio.

## Estaciones De Radio Predefinidas Manuales

1. Cuando Se Encuentra La Estación De Radio Deseada, Presione El Botón De Modo, El Número De Programa Estará Intermitente.
2. Pulse Preset Up O Preset Down Para Elegir El Número De Programa Para Almacenar La Estación De Radio Deseada.
3. Presione El Botón De Modo De Nuevo Para Confirmar, Número De Programa Will Stop To Flash.
4. Repita Los Pasos 2 Y 3 Hasta Que Todas Las Estaciones De Radio Deseadas Sean Encontradas Y Almacenadas
5. Pulse Preset Up O Preset Down Para Elegir Las Estaciones De Radio Preestablecidas.
6. El Número De Estaciones Pueden Encontrarse Y Almacenarse Depende De La Recepción De Diferentes Áreas Y Países.

## Estaciones De Radio Auto Preset

1. Durante El Modo De Radio, Presione El Botón De Escaneo Del Sintonizador, La Unidad Escalará Automáticamente La Frecuencia De Radio. Cuando Se Encuentra La Señal Transparente, Almacenará Automáticamente La Estación De Radio, A Partir Del Programa Número 1.

2. El Número De Estaciones Pueden Encontrarse Y Almacenarse Depende De La Recepción De Diferentes Áreas Y Países.

### Recepción De Fm Y Fm-Estereo

1. Pulse El Botón "Fm St." En El Control Remoto Para Seleccionar Fm Mono O Modo Fm Stereo. Cuando La Señal Estéreo Es Débil. Es Preferible Recibir El Programa En Mono.
2. El Icono "St" Se Enciende En La Pantalla Para Mostrar Que El Modo Fm Stereo Está Recibiendo.

*Consejos Para Una Mejor Recepción*

1. Am: Hay Una Antena De Am Bar Incorporada. Si La Recepción Es Débil, Ligeramente Girar O Volver A Posicionar La Unidad Mejorará Generalmente La Recepción Am.
2. Fm: El Receptor Tiene Una Antena De Alambre Fm Integrada Colgada En El Gabinete Trasero. Este Alambre Debe Ser Totalmente No Revelado Y Extendido Para La Mejor Recepción.

### Codificación De Radio Fm Y Fm-Estereo

1. Pulse El Botón Del Sintonizador Para Activar El Modo "Sintonizar" Y Seleccionar La Banda Deseada Mediante El Botón De La Banda De Radio (Am O Fm).
2. Inserte El Dispositivo De Memoria (Usb Drive, Sd O Mmc Card)
3. Pulse El Botón Rec, Tomará 3-5 Segundos Para Leer El Dispositivo De Memoria. Entonces El Icono Usb O Sd Estará Intermitente.
4. Pulsando El Botón Skip Up O Skip Down Para Seleccionar El Modo Deseado (Usb O Sd) Para Codificar. Luego Pulse El Botón Rec Otra Vez Para Confirmar. Y El Sistema Inicia El Modo De Codificación Después De Pocos Segundos.
5. Si Solo Se Instala La Unidad Usb, Sd O Mmc, Puede Pasarse El Paso 4.
6. El Icono Usb O Sd Estará Interpretando En La Pantalla De Encendido Durnig.
7. Para Finalizar La Codificación, Pulse El Botón De Parada Y La Pantalla Mostrará "Fin" Y Vuelva Al Modo "Sintonizador".

*Observación:-*

- La Velocidad De Grabación Es 1: 1 Y Según El Tiempo Real De Reproducción De La Radio Fm O Fm-St
- El Formato De Grabación Está Preestablecido En - Tasa De Mp3 Bit: 128 Kbps
- Durante La Codificación De La Radio Estéreo Fm Y Fm, La Frecuencia De Radio Se Opone Y No Se Puede Sintonizar

### Phono Y Codificación

*Célebre:*

- Quitar El Protector Stylus.
- Asegúrese De Que El Brazo De Tono Está Desprendido Del Brazo De Tono, Descanso Antes De Operar Y Reasegurar De Nuevo.

1. Pulse El Botón De Función Para Seleccionar "Phon" En La Pantalla.
2. Fije El Selector De Velocidad A La Posición Apropia Dependiendo Del Registro A Jugar.
3. Coloque El Registro En La Placa, Use El Adaptador De 45 Rpm Si Es Necesario.
4. Empuja La Palanca De Elevación Hacia Arriba Para Levantar El Brazo De Tono Desde El Parque Arm, Y Luego Lentamente Llevarlo Al Lado Del Registro. La Placa Comenzará A Girar.
5. Ponga La Palanca De Elevación Para Colgar El Brazo De Tono Y Toque El Registro Suavemente. El Juego De Phono Comienza Ahora.
6. Empuje La Palanca De Elevación Hacia Arriba Para Levantar El Brazo De Tono Desde El Parque Arm, Ahora La Placa Todavía Está Girando Pero El Juego De Phono Parará. Para Continuar El Juego, El Usuario Debe Poner La Palanca De Elevación.
7. Ajuste El Volumen Al Nivel Deseado.
8. Al Finalizar El Registro, La Placa Dejará Automáticamente Girar. Empuja La Palanca De Elevación Hacia Arriba Para Levantar El Brazo De Tono Y Moverlo Al Parque De Armas, Y Luego Apriete La Palanca De Elevación.
9. Para Detenerse Manualmente, Levante El Brazo De Tono Del Registro Y Envíelo Al Parque Arm.

*Observación: Algunas Clases De Registro El Área De Parada Automática Fue Fuera De La Configuración De La Unidad, Por Lo Que Se Detendrá Antes De Que Termine La Última Pista. En Este Caso, Seleccione El Interruptor De Parada Automática En La Posición De "Apagado", Luego Funcionará Al Final Del Registro Pero No Detendrá Automáticamente (Apague La Unidad Con El Botón De Energía O Conecte El Interruptor De Parada Automática A "Encendido" "Posición Para Detener El Roto Del Plato"). Luego Ponga El Brazo De Tono En El Parque Arm.*

### Codificación De Phono

1. Presione El Botón De Función De Forma Repetida Para Activar "Phono" En La Pantalla Y Luego Insertar El Dispositivo De Memoria (Usb Drive, Sd O Mmc Card).
2. Presione El Botón Rec, Tomará 3-5 Segundos Para Leer El Dispositivo De Memoria. Entonces El Icono Usb O Sd Estará Intermitente.
3. Pressing Skip Up O Skip Down Botón Para Seleccionar El Modo Deseado (Usb O Sd) Para Codificar. Luego Pulse El Botón Rec Otra Vez Para Confirmar. Y El Sistema Inicia El Modo De Codificación Después De Pocos Segundos.
4. Si Solamente Se Instala Un Usb Drive O Una Tarjeta Sd / Mmc, Se Puede Fallar Al Paso 3.
5. El Icono Usb O Sd Estará Interpretando En La Pantalla De Encendido Durnig.
6. Para Acabar Con La Encodificación, Pulse El Botón De Parada Y La Pantalla Mostrará "Fin" Y Devolverá Al Modo Phono.

*Observación:-*

- La Velocidad De Grabación Es 1: 1 Y De Acuerdo Con El Tiempo Actual De Planificación Del Phono
- El Formato De Grabación Está Preestablecido En - Tasa De Mp3 Bit: 128 Kbps



## Aux In Jack Y Codificación

Pulse El Botón De Función Repetidamente Para Activar "Aux" En La Pantalla, Luego Conecte El Dispositivo De Audio Externo (Tal Como Reproductor De Cd) A Través Del Enchufe De Entrada Aux. La Señal De Audio Del Dispositivo De Audio Externo Puede Jugarse A Través Del Sistema.

## Aux En Codificación

1. Pulse El Botón De Función Para Seleccionar "Aux" En La Pantalla, Luego Insertar El Dispositivo De Memoria (Usb Drive, Sd O Mmc Card)
2. Presione El Botón Rec, Tomará 3-5 Segundos Para Leer El Dispositivo De Memoria. Entonces El Icono Usb O Sd Estará Intermitente.
3. Pressing Skip Up O Skip Down Botón Para Seleccionar El Modo Deseado (Usb O Sd) Para Codificar. Luego Pulse El Botón Rec Otra Vez Para Confirmar. Y El Sistema Inicia El Modo De Codificación Después De Pocos Segundos.
4. If Solo Se Instala La Unidad Usb O La Tarjeta Sd / Mmc, Se Puede Evitar El Paso 3.
5. El Icono Usb O Sd Estará Interpretando En La Pantalla De Encendido Durnig.
6. Para Acabar Con La Encodificación, Pulse El Botón De Parada Y La Pantalla Mostrará "Fin" Y Devolverá Al Modo "Aux".

*Observación:-*

- La Velocidad De Grabación Es De 1: 1 Y De Acuerdo Con El Tiempo De Placa Real Del Dispositivo De Audio Externo.
- El Formato De Grabación Está Preestablecido En - Tasa De Mp3 Bit: 128 Kbps

## Cassette

Stop / Eject: Pulse Para Detener Toda La Operación De La Cubierta. Presione De Nuevo Para Abrir La Puerta De Cassette.

Avance Rápido: Presione Para Arrancar, Enrollando Rápidamente La Cinta.

Rebobinado Rápido: Pulse Para Arrancar, Rebobinado Rápido Enrollando La Cinta.

Juega: Presiona Para Comenzar A Jugar Tape.

Pausa: Presione Para Detener La Operación De La Cinta Temporalmente. Presione Otra Vez Para Reanudar La Reproducción.

Grabar: Pulse Junto Con El Botón Play Para Iniciar La Grabación De Cinta. (Cubierta A Solamente).

### Reproducción

- Presione El Botón De Función De Forma Repetida Para Seleccionar "Tape" En La Pantalla.
- Poner En Cassette Tape.
- Pulse El Botón Play En Cassette Deck Para Iniciar La Reproducción.
- Use El Botón De Pausa Cuando Quiera Detener El Plackback Temporalmente.
- Pulse El Botón Stop / Eject En Cassette Deck Cuando Haya Terminado.

### Grabación

- Pulse El Botón De Función Para Seleccionar El Modo Deseado (Turntable / Cd / Aux / Radio / Usb / Sd / Bluetooth).
- Presione El Botón De Grabar Y Reproducir En La Cubierta De Casete, Luego Señale Del Modo Deseado, Será Grabado En La Cubierta A.

### Grabación De La Cinta De Cassette A Usb / Sd

1. Pulse El Botón De Función Para Seleccionar "Tape" En La Pantalla Y Luego Insertar El Dispositivo De Memoria (Usb Drive, Sd O Mmc Card).
2. Pulse El Botón Rec; Tomará 5 Segundos Para Leer El Dispositivo De Memoria. Entonces El Icono Usb O Sd Estará Intermitente.
3. Presione El Cd 1 - Botón Saltar O Cd 1 - Borrar El Botón Para Seleccionar El Modo Deseado (Usb O Sd) Para Grabar. Luego Pulse El Botón Rec Otra Vez Para Confirmar.
4. Si Solamente Se Instala Un Usb Drive O Una Tarjeta Sd / Mmc, Se Puede Fallar Al Paso 3.
5. Mostrar Con El Mostrar "Wai" Y Luego El Icono Usb O Sd Estará Intermitente, Lo Que Significa Que El Sistema Inició La Grabación.
6. Para Finalizar La Grabación, Pulse El Botón Rec Otra Vez Y Mostrará "Fin" Y Vuelva Al Modo De Cinta.

## Reproducción De La Canción De Mp3 / Wma Mediante Medios De Almacenamiento Usb O Tarjeta De Memoria

El Sistema Puede Decodificar Y Reproducir Todos Los Archivos Mp3 / Wma Que Se Almacenan En Los Medios De Memoria Con El Puerto De Conexión Usb O La Tarjeta De Memoria Sd / Mmc.

1. Conecte El Enchufe Usb Con La Cara Arriba Y Asegúrese De Que Se Encuentre Por Completo O Inserte La Tarjeta De Memoria

En La Dirección De La Flecha Como Se Muestra En La Etiqueta En El Interior De La Cubierta De La Tarjeta De Memoria. Insertar Recto Sin Doblar.

2. La Conexión Del Usb Hacia Abajo O Hacia Atrás Puede Dañar El Sistema De Audio O El Medio De Almacenamiento (Usb Thumb Drive / Sd / Mmc Card). Compruebe Que La Dirección Es Correcta Antes De La Conexión.
3. Presione El Botón De Función De Forma Repetida Para Seleccionar "Usb" O "Card" En La Pantalla, Luego Insertar El Dispositivo De Memoria (Usb Drive, Sd O Mmc Card).
4. El Sistema Comenzará A Leer El Medio De Almacenamiento Automáticamente Después De Seleccionar La Función, Y La Pantalla Mostrará El Número Total De Archivos Mp3 / Wma (Por Ej. 016).
5. Luego El Sistema Iniciará La Reproducción De Audio Desde El Dispositivo Deseado (Usb O Sd / Mmc) Automáticamente.

**Botón Play / Pause**

- Pulse El Botón "Play / Pause" Una Vez Para Halt Playing, Presione De Nuevo Para Continuar.

**Botón Detener**

- Pulse El Botón De Parada Para Finalizar La Reproducción De Audio, Luego La Pantalla Mostrará El Número Total De Archivos Mp3 / Wma. Y Luego El Usuario Puede Girar La Perilla "Skip Up" O "Skip Down" Para Seleccionar El Archivo Hacia Adelante O Hacia Atrás.

**Skip Up / Skip Down Botón**

- Durante La Reproducción Mp3 / Wma, Oprima El Botón De Saltar Una Vez Para Jugar El Siguiente Archivo. Pulse Y Mantenga Pulsado El Botón Skip Up Continuamente Para Aumentar La Velocidad Seleccionando Adelante.
- Durante La Reproducción De Mp3 / Wma, Gire El Botón De Saltar Una Vez Una Vez Para Reproducir El Archivo Anterior. Pulse Y Mantenga Pulsado El Botón Skip Down Continuamente Para Velocidad, Seleccionando Hacia Atrás.

**Búsqueda De Carpetas**

Presione El Álbum Abajo O Album Hasta Buscar Carpeta Hacia Atrás O Hacia Adelante.

**Funcion Repeticion**

Durante La Reproducción De Audio, Presione El Botón De Modo Repetidamente Para Elegir El Modo Playbac Diferente Como A Continuación:

Repetir Una Vez> Repetir Álbum> Repetir Todo> Aleatorio> Introducción

*Observación*

- Si Conecta El Sistema Al Reproductor De Mp3 A Través Del Socket Usb, Debido A Las Variaciones En Formato De Codificación Mp3, Algún Reproductor De Mp3 Puede No Poder Jugar A Través Del Socket Usb. Esto No Es Un Mal Funcionamiento Del Sistema.
- Hay Numerosos Productores De Dispositivos Usb Y Sd. La Solución Y El Formato Son Variables Entre Ellos. Por Lo Tanto, No Garantizamos Que Esta Unidad Pueda Apoyar Todos Los Dispositivos Usb Y Sd De Cada Marca.
- La Tarjeta Sd Se Puede Apoyar Hasta 8Gb

## **Pista Programación**

Hasta 99 Pistas Pueden Programarse Para Archivos Y Archivos Mp3 / Wma En Cualquier Pedido. Antes De Usar, Asegúrese De Que El Sistema Está En El Modo De Parada Antes De La Programación:

1. Configurar En La Función "Usb" O "Card", Luego Pulse El Botón De Parada.
2. Presione El Botón De Modo, "Mem" Estará Interpretando En La Pantalla Lcd. Además, Indicará El Programa No. Y Dígitos Para La Pista No. Para Ser Programado.
3. Seleccione Una Carpeta Deseada Presionando El Botón Skip Up O Skip Down, Luego Pulse El Botón Mode Para Confirmar.
4. Luego Seleccione Una Pista Deseada Al Pulsar El Botón Skip Up O Skip Down, Luego Pulse El Botón Mode Para Confirmar.
5. Repita Los Pasos 3 Y 4 Para Introducir Pistas Adicionales En La Memoria Si Es Necesario.
6. Cuando Se Hayan Programado Todas Las Pistas Deseadas, Oprima El Botón "Play / Pause" Para Poner Las Pistas En El Orden Asignado.
7. Pulse El Botón De Parada Para Dejar De Jugar De Los Seguimientos Programados, Presione El Botón De Detención Otra Vez Para Cancelar La Programación.

## **Compact Disc (Cd) Reproducción Y Codificación**

1. Presione El Botón De Función Repetidamente Para Seleccionar "Cd" En La Pantalla.

2. Pulse El Botón De La Puerta Del Cd, Se Abre La Puerta Del Cd, Coloque El Cd En La Bandeja Y Presione El Botón De La Puerta Del Cd De Nuevo, La Puerta Del Cd Está Cerrada.
3. El Sistema Comenzará A Leer El Cd:

**Botón Play / Pause**

- Pulse El Botón Play / Pause Una Vez Para Halt Playing, Presione De Nuevo Para Continuar.

**Botón Detener**

- Presione El Botón De Parada Para Terminar La Reproducción De Audio, Luego La Pantalla Muestra El Número Total De Pistas. Y Luego El Usuario Puede Girar Oprimir Arriba / Abajo Perilla Para Seleccionar Pistas.

**Skip Up / Skip Down Botón**

- Durante La Reproducción De Cd, Presione El Botón De Saltar Una Vez Para Jugar El Siguiente Archivo. Pulse Y Mantenga Pulsado El Botón De Saltar Continuamente Para Velocidad Seleccionar Adelante
- Durante La Reproducción De Cd, Oprima El Botón De Saltar Una Vez Para Jugar El Archivo Anterior. Pulse Y Mantenga Pulsado El Botón Skip Down Una Vez Para Jugar El Archivo Anterior. Pulse Y Mantenga Pulsado El Botón Skip Down Continuamente Para Velocidad, Seleccionando Hacia Atrás.

**Búsqueda De Carpetas**

- Presione El Álbum Abajo O Album Hasta Buscar Carpeta Hacia Atrás O Hacia Adelante.

**Funcion Repeticion**

- Durante La Reproducción De Audio, Presione El Botón De Modo Repetidamente Para Elegir El Modo Playbac Diferente Como A Continuación:

Repetir Una Vez> Repetir Album (Formato Mp3 / Wma Solamente)> Repetir Todo> Al Azar> Introducción

**Pista Programación**

Hasta 99 Mp3 Tracks Y 20 Cd Audio Format Track Se Pueden Programar Y Jugar En Cualquier Pedido. Antes De Usar, Asegúrese De Que El Sistema Está En El Modo De Parada Antes De La Programación:

1. Pulse El Botón Functon A "Cd" Y Al Modo De Parada
2. Presione El Botón De Modo, "Mem" Estará Interpretando En La Pantalla Lcd. Además, Indicará El Programa No. Y Dígitos Para La Pista No. Para Ser Programado.
3. Seleccione Una Carpeta Deseada (Para Disco Mp3 / Wma Solamente) Pulsando El Botón Skip Up O Skip Down, Luego Pulse El Botón Mode Para Confirmar.
4. Luego Seleccione Una Pista Deseada Al Pulsar El Botón Skip Up O Skip Down, Luego Pulse El Botón Mode Para Confirmar.
5. Repita Los Pasos 3 Y 4 Para Introducir Pistas Adicionales En La Memoria Si Es Necesario.
6. Cuando Se Hayan Programado Todas Las Pistas Deseadas, Oprima El Botón "Play / Pause" Para Poner Las Pistas En El Orden Asignado.
7. Pulse El Botón De Parada Para Dejar De Jugar De Los Seguidos Programados, Presione El Botón De Detención Otra Vez Para Cancelar La Programación.

**Copia De Cd**

El Sistema Te Permite Copiar La Pista De Cd A Usb O De Sd Por 1 Pista, 1 Carpeta O Todos Los Archivos.

**i) Copia 1 Pista**

1. Insertar El Medio De Almacenamiento Usb / Sd, Pulsar El Botón De Función Repetidamente En El Modo "Cd".
2. Presione El Botón Rec Durante La Reproducción De La Pista De Copia Desde El Cd, Luego "Uno" Estará Interpretando En La Pantalla. Presione El Botón Rec Otra Vez Para Confirmar.
3. El Icono Usb O Sd Estará Interpretando En La Pantalla. La Copia Está Actualizando Ahora.
4. Después De Completar La Copia, La Unidad Detendrá La Reproducción Automáticamente.
5. La Pantalla Muestra "Fin" Y Vuelva Al Modo De Cd.

**ii) Copia 1 Carpeta (Para Disco Mp3 / Wma Solamente)**

1. Insertar El Medio De Almacenamiento Usb / Sd, Configurar El Modo Cd Y Detener Después De Unit Reading.

2. Presione El Botón De Álbum Abajo O Album Arriba A La Carpeta De Búsqueda Para Copiar.
3. Presione El Botón Rec, Luego "Uno" Pantalla En La Pantalla. Oprima El Botón Skip Up / Skip Down Para Seleccionar "Dir" En La Pantalla. Presione El Botón Rec Otra Vez Para Confirmar.
4. El Icono Usb O Sd Estará Interpretando En La Pantalla. La Copia Está Actualizando Ahora.
5. Cuando El Icono Usb O Sd Deja De Parpadear, Significa Que La Copia De La Carpeta Se Ha Completado.

lii) Copia Toda La Pista

1. Insertar El Medio De Almacenamiento Usb / Sd, Pulsar El Botón Del Cd Al Modo "Cd".
2. Presione El Botón Rec, Luego "Uno" Estará Interpretando En La Pantalla. Oprima El Botón Skip Up / Skip Down Para Seleccionar "Todo" En La Pantalla. Presione El Botón Rec Otra Vez Para Confirmar.
3. Usb O Sd Estarán Intermitentes En La Pantalla. La Copia Está Actualizando Ahora.
4. Cuando El Icono Usb Deja De Parpadear, Significa Que Toda La Copia De La Pista Se Ha Completado.

### **Función Split Track Para Grabación Usb / Sd Para Turntable / Cassette / Aux In**

1) Procedimiento De Funcionamiento Split Manual: Durante La Grabación Usb / Sd, El Icono Usb / Sd Flash En La Pantalla. Si Se Requiere Una Nueva Pista, Presione El Botón De Modo En La Unidad O En El Control Remoto, La Pantalla Muestra "Ts", Luego La Unidad Dejará De Grabar Momentáneamente Y Vuelve A Reanudar. Se Habrá Creado Un Nuevo Archivo En El Dispositivo Usb / Sd Que Representa Una Nueva Pista.

2) Procedimiento De Funcionamiento Split Automático:

- Antes De Grabar Usb / Sd, Seleccione La Fuente De Audio, Luego Oprima El Botón De Modo En La Unidad O Control Remoto, La Pantalla Muestra "T-On", Lo Que Significa Que La Función Auto Split Ha Sido Activada. Luego Inicie La Grabación Usb / Sd, La Unidad Puede Detectar Automáticamente La Parte Silenciosa Entre Cada Pista, Y Crear Un Nuevo Archivo Para Mover Al Comenzar A Grabar La Pista Siguiente.
- Si No Es Necesario: Presione El Botón De Modo En La Unidad O El Mando A Distancia Antes De La Grabación Usb / Sd, La Pantalla Muestra "T-Of", Lo Que Significa Que Se Ha Desactivado El Split Automático.
- Tenga En Cuenta La Grabación Automática: Puede Que No Se Registren Varios Segundos Del Comienzo De La Pista Siguiente, Ya Que La Unidad Puede Tardar Unos Segundos Para Crear Un Nuevo Archivo En El Usb / Sd; Y Puede Ser Además El Caso De Que Algunos Productores De Música Añaden Intencionalmente Secciones Silenciosas En Una Sola Pista. Como Resultado, Esto Podrá Realmente Hacer Que La Unidad Considere Esta Parte Silenciosa La Ruptura Entre Pistas Y Crear Una Nueva Pista En La Grabación.
- Nota Para El Split Automático: Durante La Grabación Usb / Sd De Turntable / Cassette, Cuando La Unidad Ha Detectado Cualquier Parte Silenciosa En Particular, El Reproductor De Placa Giratoria / Cassette Se Detendrá Momentáneamente. The Turntable / Cassette Player Reanudará El Funcionamiento Una Vez Que El Dispositivo Usb / Sd Comience A Crear Un Nuevo Archivo Para Grabar.

### **Conexión Bluetooth**

- Pulse Y Mantenga Pulsado El Botón De Función Hasta Que La Pantalla Lcd Muestra "Bt", Luego La Unidad Está Lista Para Conectarse Con Su Dispositivo Bluetooth (Tal Como El Teléfono Móvil).
- Encienda La Función Bluetooth De Su Dispositivo Bluetooth Y Seleccione El Equipo Bluetooth "Tt1070e" Para La Conexión.
- Después De Que Su Dispositivo Bluetooth Esté Conectado Con La Unidad Via Bluetooth, Comience A Reproducir Su Dispositivo.
- Esta Unidad Tiene La Función Nfc Que Puede Permitir Que Su Dispositivo Bluetooth (Como El Teléfono Móvil) Se Conecte Automáticamente Con La Unidad.
- Encienda La Función Bluetooth Y Nfc De Su Dispositivo, Luego Ponga El Logotipo A Menos De 5 Mm En El Panel Frontal. Su Dispositivo Puede Conectarse Automáticamente Con La Unidad.
- Para Desconectarse Con La Unidad, Ponga Su Dispositivo Cerca Del Logotipo "Bt / N" En Un Panel Delantero De 5 Mm En El Panel Frontal.

### **Pantalla Id3**

Durante La Reproducción De Música Mp3, Presione Fm St. Botón En El Control Remoto, Puede Encender O Apagar La Pantalla Id3. Si La Pantalla Id3 Está Encendida, Puede Mostrar Los Detalles Mp3 (Solamente En Inglés), Incluidos El Nombre Del Azotea, El Nombre Del Artista Y El Nombre Del Álbum Durante El Reproducción De Mp3.

### **Toma De Auriculares Y Salida De Línea**

- Este Sistema Se Puede Conectar Con Un Auricular O Amplificador Externo / Altavoz Con Un Enchufe De Auriculares De 3,5 Mm.
- Este Sistema Puede Conectarse Con Un Dispositivo Externo (Por Ejemplo, Amplificador Y Altavoz) Por Un Conector De Línea De Salida En El Gabinete Trasero.

**Función De Ahorro De Energía:**

Para Ahorrar Energía, Si No Hay Señal De Audio De Cd / Turntable / Cassette / Usb / Sd Durante Un Período De Más De 10 Minutos, Luego La Unidad Se Conmuta Automáticamente En Modo De Espera

**Especificaciones Técnicas**

Fuente de alimentación:	12V  1A con adaptador 100-240V ~ 50 / 60Hz
consumo:	15W
En espera:	<1W
Frecuencia de recepción:	FM 87.5 - 108.0 MHz
Frecuencia de recepción:	AM 522 - 1620 KHz
Potencia de transmisión máxima Bt:	2.5 mW
Banda de transmisión Bluetooth:	2.4 GHz
Dimensiones de la unidad:	320x210x290 mm
Dimensiones del altavoz:	145x210x135 mm



**INFORMAZIONI AGLI UTENTI ai sensi del Decreto Legislativo N° 49 del 14 Marzo 2014**

**“Attuazione della Direttiva 2012/19/UE sui rifiuti di apparecchiature elettriche ed elettroniche (RAEE)”**

Il simbolo del cassonetto barrato riportato sull'apparecchiatura indica che il prodotto alla fine della propria vita utile deve essere raccolto separatamente dagli altri rifiuti. L'utente dovrà, pertanto, conferire l'apparecchiatura integra dei componenti essenziali giunta a fine vita agli idonei centri di raccolta differenziata dei rifiuti elettronici ed elettrotecnici, oppure riconsegnarla al rivenditore al momento dell'acquisto di nuova apparecchiatura di tipo equivalente, in ragione di uno a uno, oppure 1 a zero per le apparecchiature aventi lato maggiore inferiore a 25 cm. L'adeguata raccolta differenziata per l'avvio successivo dell'apparecchiatura dimessa al riciclaggio, al trattamento e allo smaltimento ambientale compatibile contribuisce ad evitare possibili effetti negativi sull'ambiente e sulla salute e favorisce il riciclo dei materiali di cui è composta l'apparecchiatura. Lo smaltimento abusivo del prodotto da parte dell'utente comporta l'applicazione delle sanzioni amministrative di cui al D.Lgs n. Decreto Legislativo N° 49 del 14 Marzo 2014.

TREVI persegue una politica di continua ricerca e sviluppo, pertanto i prodotti possono presentare caratteristiche diverse da quelle descritte.



**Precautions for correct disposal of the product.**

The symbol shown on the equipment indicates that waste must be disposed of in “separate collection” and so the product must not be disposed of together with urban waste.

The user must take the product to special “separate waste collection centres” provided by local government, or deliver it to the retailer against the purchase of a new product.

Separate collection of waste and subsequent treatment, recycling and disposal operations promotes the production of equipment with recycled materials and limits negative effects on the environment and on health caused by improper handling of waste.

Illegal disposal of the product leads to the enforcement of administrative penalties.



**Recommandations pour l'élimination correcte du produit.**

Le symbole figurant sur l'appareil indique que le produit fait l'objet d'une “collecte séparée”. C'est pourquoi, le produit ne doit pas être éliminé avec les déchets urbains.

L'utilisateur doit remettre le produit auprès de “décharges spécialisées de collecte séparée” prévues par les autorités locales, ou bien le rendre au revendeur quand il achètera un nouvel appareil équivalent.

La collecte séparée du produit et les opérations successives de traitement, recyclage et élimination favorisent la production d'appareils composés par des matériaux recyclés ainsi que permettent d'éviter des effets négatifs sur l'environnement et sur la santé des personnes suite à une gestion impropre du déchet.

Toute élimination abusive du produit entraîne l'application de sanctions administratives.

**Hinweise zur ordnungsgemäßen Entsorgung des Produkts.**

Das auf dem Gerät angebrachte Symbol weist darauf hin, dass das Altgerät "getrennt zu sammeln" ist und das Produkt daher nicht zusammen mit dem Gemeindeabfall entsorgt werden darf.

Der Benutzer muss das Produkt zu den entsprechenden, von der Gemeindeverwaltung eingerichteten "Wertstoffsammelstellen" bringen oder dem Händler beim Kauf eines neuen Produkts übergeben.

Die getrennte Müllsammlung und anschließende Aufbereitung, Wiederverwertung und Entsorgung fördern die Herstellung von Geräten unter Verwendung wiederverwerteter Materialien und vermindern die negativen Auswirkungen auf die Umwelt und Gesundheit in Folge einer falschen Müllverwaltung.

Die widerrechtliche Entsorgung des Produkts führt zur Auferlegung von Verwaltungsstrafen.

**Advertencias para la correcta eliminación del producto.**

El símbolo que aparece en el aparato indica que el residuo debe ser objeto de "recogida selectiva" por tanto el producto no se debe eliminar junto con residuos urbanos.

El usuario deberá entregar el producto a los "centros de recogida selectiva" creados por las administraciones municipales o bien al distribuidor cuando adquiera un nuevo producto.

La recogida selectiva del residuo y las sucesivas operaciones de tratamiento, recuperación y eliminación favorecen la fabricación de aparatos con materiales reciclados y limitan los efectos negativos en el medio ambiente y la salud causados por una gestión incorrecta del residuo.

La eliminación abusiva del producto da lugar a la aplicación de sanciones administrativas.

**Advertências para a correcta demolição do produto.**

O símbolo indicado na aparelhagem indica que o residuo deve ser objecto de "recolha separada" portanto o produto não deve ser desmantelado junto dos resíduos urbanos.

O utilizador deverá entregar o produto nos apropriados "centros de recolha diferenciada" predispostos pelas administrações comunais, ou entregá-lo ao revendedor em troca de uma compra de um novo produto.

A recolha diferenciada do residuo e as sucessivas operações de tratamento, recuperação e desmantelamento favorecem a produção de aparelhagens com materiais reciclados e limitam os efeitos negativos no ambiente e na saúde causados por uma gestão imprópria do residuo.

O desmantelamento abusivo do produto comporta a aplicação de sanções administrativas.

**Προειδοποιήσεις για τη σωστή διάθεση του προϊόντος.**

Το σύμβολο που απεικονίζεται επάνω στη συσκευή υποδεικνύει ότι το απόβλητο πρέπει να αποτελέσει αντικείμενο "χωριστής συλλογής" ως εκ τούτου το προϊόν δεν πρέπει να διατίθεται μαζί με τα αστικά απόβλητα.

Ο χρήστης θα πρέπει να παραδώσει το προϊόν στα ειδικά "κέντρα διαφοροποιημένης συλλογής" που έχουν διευθετηθεί από τις δημοτικές διοικήσεις, ή να το παραδώσει στο κατάστημα πώλησης με την αγορά ενός νέου προϊόντος.

Η διαφοροποιημένη συλλογή του αποβλήτου και οι ακόλουθες επεμβάσεις επεξεργασίας, ανάκτησης και διάθεσης βοηθούν την παραγωγή συσκευών με ανακυκλωμένα υλικά και περιορίζουν τις αρνητικές επιπτώσεις για το περιβάλλον και την υγεία που προκαλούνται από την ακατάλληλη διαχείριση του αποβλήτου.

Η αυθαίρετη διάθεση του προϊόντος συνεπάγεται την εφαρμογή διοικητικών κυρώσεων.

**DICHIARAZIONE DI CONFORMITÀ EU SEMPLIFICATA**

Il fabbricante TREVI dichiara che il tipo di apparecchiatura radio TT 1070 E è conforme alla direttiva 2014/53/EU.

Il testo completo della dichiarazione di conformità EU è disponibile al seguente indirizzo Internet

<https://www.trevi.it/dms/zidi/TREVI/DOCTT1070E.pdf>

**SIMPLIFIED EU DECLARATION OF CONFORMITY**

Hereby TREVI Spa declares that the radio equipment type TT 1070 E is in compliance with directive 2014/53/EU.

The full text of the EU declaration of conformity is available at the following internet address

<https://www.trevi.it/dms/zidi/TREVI/DOCTT1070E.pdf>



**EN** If you will not find your language on the instruction manual, please go on our website [www.trevi.it](http://www.trevi.it) to find it

**FR** Si vous ne trouvez pas votre langue sur le mode d'emploi, veuillez vous visiter sur notre site Web [www.trevi.it](http://www.trevi.it) de le trouver

**DE** Wenn Sie Ihre Sprache auf die Bedienungsanleitung nicht finden, gehen Sie bitte auf unsere Webseite [www.trevi.it](http://www.trevi.it) zu finden

**ES** Si no encuentras tu idioma en el manual de instrucciones, por favor vaya a nuestra página web [www.trevi.it](http://www.trevi.it) se encuentra

**PT** Se você não vai encontrar sua língua sobre o manual de instruções, por favor, vá em nosso site [www.trevi.it](http://www.trevi.it) para encontrá-lo



**Trevi S.p.A.**

Strada Consolare Rimini-San Marino, 62 47924 Rimini (RN) Italy

Tel. 0541/756420 - Fax 0541/756430 - [www.trevi.it](http://www.trevi.it) - e-mail: [info@trevi.it](mailto:info@trevi.it)

48

Made in CHINA