

Manuale d'uso



Codice 64.2300.70
Sensore PIR da parete a 180°



A causa della continua evoluzione dei prodotti, le caratteristiche ed il disegno di questo modello possono da variare senza preavviso.

KON.EL.CO S.p.A. – Piazza Don E. Mapelli, 75 - 20099 - Sesto S. Giovanni – MI – Italy

Made in China

Sommario

Vi ringraziamo per aver acquistato questo sensore PIR. Questo apparecchio è stato progettato e costruito per un utilizzo interno/esterno (grado IP44). Questo prodotto è un nuovo interruttore a risparmio energetico, adotta una circuitazione a circuiti integrati ed un rilevatore di ottima sensibilità. Incorpora funzioni di automatismo, risparmio energetico, sicurezza e praticità. Funziona rilevando il movimento umano tramite raggi infrarossi. Il carico applicato ai circuiti del sensore viene attivato una volta rilevato un movimento entro il suo raggio di azione. Questo apparecchio è in grado di identificare automaticamente il giorno dalla notte. La sua installazione risulta molto conveniente e il suo campo di applicazioni è molto vasto.

Avvertenze

- Non modificare il sensore PIR; all'interno non sono presenti parti modificabili dall'utente.
- Non adatto all'uso con interruttori VARIALUCE.
- Installate questo dispositivo in accordo con le regolamentazioni I.E.C.
- Questo dispositivo deve essere installato da PERSONALE QUALIFICATO.
- Il sensore consente di pilotare l'accensione con spegnimento automatico di una o più lampade ad esso collegate, unicamente quando rileva passaggi o movimenti di persone nel suo raggio di azione (movimenti di cose o oggetti verranno ignorati, in quanto non provocano variazioni termiche rilevabili).
- Non adatto ad essere montato su superfici soggette a vibrazioni.
- Idealmente il sensore PIR deve essere montato ad un'altezza compresa tra 1,8 e 2,5 metri sopra il pavimento; evitate di puntarlo o posizionarlo vicino a fonti di calore, in quanto potrebbero generare falsi segnali.
- Evitate di montare il sensore vicino a forti campi elettromagnetici, es. motori elettrici o trasformatori.
- Per la vostra sicurezza, non aprire l'apparecchio in caso di un suo malfunzionamento, ma rivolgetevi al vostro rivenditore.

Alimentazione: 220-240 Vca
Frequenza di rete: 50/60 Hz
Carico applicabile: 1200W Max (Lampade ad incandescenza o alogene 220-240 Vca)
300W Max (Lampade fluorescenti 220-240 Vca)
Tempo di intervento: Da 10s +/- 3s a 8 min +/- 2 min (regolabile)
Controllo luce: < 3LUX – 2000LUX (regolabile)
Campo di rilevamento: 12m Max (24°C)
Angolo di rilevamento: 180°
Temperatura di lavoro: -20° - +40°C
Umidità relativa: <93% RH
Altezza installazione: 1,8 – 2,5 mt
Consumo: 0,45W (statico 0,1W)
Velocità di rilevamento: 0,6 - 1,5 m/s
Grado di protezione : IP44 (uso interno/esterno)

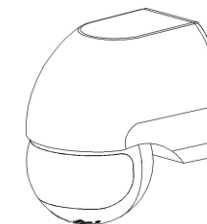

Informazioni sul sensore

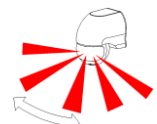

buona sensibilità

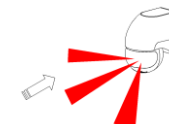

scarsa sensibilità

Nota:

L'area di rilevamento varia in base a come ci si muove in presenza del sensore. La gamma di rilevazione dell'unità può variare secondo la temperatura. Prima di scegliere il posto dove installare il sensore PIR, dovete tenere in considerazione che il movimento intorno all'area di rilevamento è più efficace rispetto al movimento diretto sotto o lontano dal sensore. **Se il movimento è causato dal camminare verso o lontano dal sensore, la gamma di rilevazione verrà sostanzialmente ridotta.**

Funzioni

Questo dispositivo è in grado rilevare automaticamente il giorno dalla notte. Il controllo della soglia di luce può essere regolata in accordo con le necessità dell'utilizzatore. E' in grado di lavorare sia di giorno che di notte quando il controllo è sulla posizione "sole" (max). E' in grado di lavorare con luminosità inferiore ai 3 LUX quando il controllo è sulla posizione "luna" (min).

La regolazione del tempo di intervento è regolabile: può essere impostata dall'utente in base alle sue necessità, tramite l'apposito controllo. Il tempo di intervento minimo è di 10 (+/-3) secondi. Il tempo di intervento massimo è di 8 (+/-2) minuti.

Se durante l'attivazione vi è un nuovo segnale di rilevamento, il nuovo tempo di intervento si somma al precedente.

Installazione

- 1) Togliere l'alimentazione.
- 2) Svitare la vite di fissaggio e tirare il supporto di fissaggio.
- 3) Il supporto deve essere fissato nella posizione desiderata tramite appositi tasselli.
- 4) Collegare i cavi di alimentazione e carico seguendo lo schema sotto riportato.
- 5) Rimontare il sensore al supporto di fissaggio, riavvitando la vite di fissaggio.

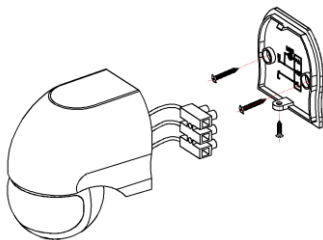

Schema di connessione

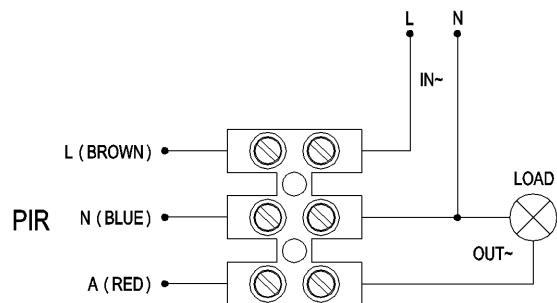

Brown (marrone) = fase
Blue (blu) = neutro
Red (rosso) = carico

- Collegare Brown (marrone) e Blue (blu) all'alimentazione.
- Collegare Blue (blu) e Red (rosso) al carico (load).

Test (una volta terminato il test posizionare i controlli in base alle proprie esigenze)

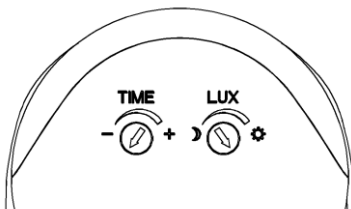

- 1) Ruotare il controllo LUX verso il massimo valore (sole) e successivamente il controllo tempo di intervento verso il minimo valore.
- 2) Fatto il primo passo, dare tensione al sensore, dopo una prima attivazione del carico applicato, dovrebbe spegnersi entro pochi secondi. Passare entro l'area di copertura del sensore, che dovrebbe attivare il carico. Questo dovrebbe disattivarsi entro 5-15 sec.
- 3) Ruotare il controllo luce verso il minimo valore (luna). Il carico non dovrebbe attivarsi se la luce ambientale risulta superiore ai 3 LUX. Coprendo il sensore con un oggetto opaco (panno scuro, ecc.), il carico dovrebbe attivarsi. Se non viene rilevata alcuna intrusione nella sua area di rilevamento, il carico dovrebbe disattivarsi entro 5-15 sec.
Attenzione: Quando si effettua il test con luce diurna ricordarsi di posizionare il controllo LUX sul simbolo del sole. In caso contrario il sensore non sarà in grado di lavorare.
- 4)

Note:

- 1) Fare eseguire l'installazione da personale qualificato.
- 2) Non porre oggetti mobili nell'area di azione del sensore
- 3) Non installare l'apparecchio in zone con possibili alterazioni della temperatura ambientale (condizionatori, caldaie, ecc.)
- 4) Per la vostra sicurezza, non aprire l'apparecchio in caso di un suo malfunzionamento, ma rivolgetevi al vostro rivenditore.

Note:

- 1) Fare eseguire l'installazione da personale qualificato.
- 2) Non porre oggetti mobili nell'area di azione del sensore
- 3) Non installare l'apparecchio in zone con possibili alterazioni della temperatura ambientale (condizionatori, caldaie, ecc.)
- 4) Per la vostra sicurezza, non aprire l'apparecchio in caso di un suo malfunzionamento, ma rivolgetevi al vostro rivenditore.

In caso di problemi

- 1) Il carico non si attiva
a: Controllare l'alimentazione o il carico
- 2) Scarsa sensibilità
a: Controllare che non vi siano oggetti di fronte al sensore che possano influire sul suo corretto funzionamento
b: Controllare la temperatura ambientale
c: Controllare che la "sorgente" che deve essere rilevata rientri nel campo di azione del sensore.
d: Controllare l'apparecchio sia fissato alla corretta altezza.
e. Controllare il corretto posizionamento dell'apparecchio
- 3) Il carico non viene disattivato automaticamente
a: Se ci sono oggetti in continuo movimento nell'area di azione del sensore
b: Se cambia la temperatura nelle vicinanze del sensore (condizionatori, caldaie, ecc.)

