

USER MANUAL
MANUALE D'USO



GENIINI

TESTA MOBILE BEAM 250W - 250W BEAM MOVING HEAD

DISCLAIMER

For your safe and effective use of this product, please read this instruction carefully and completely before you use this product. This instruction manual contains important information for installation and use. Please install and operate in accordance with the instructions. At the same time, please keep this instruction manual properly for use at any time. Our company does not assume all responsibility for damage to luminaires or other performance due to individuals not following the instructions during installation, use or maintenance.

This manual is subject to technical changes without prior notice.

MAINTENANCE

- Disconnect the power supply before performing maintenance.
- The lamp should be kept dry and avoid working in wet environment.
- Intermittent use will effectively extend the life of the luminaire.
- For good ventilation and lighting, take care to clean the fan and fan net as well as the lens frequently.
- Do not rub the light fixture housing with organic solvents such as alcohol to avoid damage.

PRODUCT PRECAUTIONS

- This light fixture is for professional use only.
- Ensure that the power supply voltage is consistent with the equipment requirements before running.
- Do not place this product in a place that is easy to loosen or shake.
- In the process of use, if the lamp appears abnormal, it should stop using the lamp in time.
- In order to ensure the service life of the product, the product should not be placed in damp or leaking places, but also should not work in the environment where the temperature exceeds 60 degrees.
- When the bulb is used, the voltage change of the power supply should not exceed $\pm 10\%$. If the voltage is too high, the life of the bulb will be shortened. If the voltage is too low, the light color of the bulb will be affected.
- After the power off, it takes 20 minutes to use the lamp to cool down fully before it can be used again.
- The rotating parts of the lamps and pasting accessories must be checked regularly. If they are loose and shake, they should be reinforced in time to prevent accidents.
- In order to ensure the normal use of this product, please read the instructions carefully.

- Voltage: AC90-250V50/60Hz
- Power consumption :450W
- Light source :250W
- Ballast: electronic ballast
- Color temperature :7500
- Lamp life :2000 hours
- Lens: anti-reflection coated glass lens
- Focus: linear electronic focusing dimming :0-100% linear adjustment
- Stroboscope: 0-20 times/second
- Aperture :128MM
- Beam Angle :0-2 degrees
- Control signal: DMX512
- Number of channels :24CH
- Control mode: DMX512 , master-slave , Auto-run, sound activated mode, RDM
- Color wheel: 13 colors + open
- Gobo wheel: 11 fixed gobo +open
- Seven-color wheel: seven-color
- Prism 1: 24 prism
- Prism 2: 8 prism
- Light ring 1:24 0.2w 5050 magic light beads
- Light ring 2:32 0.2w 5050 magic light beads
- Rotation Angle :X to 540 degrees, Y to 270 degrees, automatic front positioning
- Automatic error correction: horizontal and vertical photoelectric reset system, accidental collision error can be automatically retrieved and reset
- Intelligent fan speed regulation: when the fan fails
- When, the lamp automatic defoaming protection, effectively prevent the combustion of bulb or bulb caused by fan failure.
- Mute effect: mute standby after reset
- Lamp size :360*200*470

SIGNAL CABLE CONNECTION

Light fixtures feature standard DMX input and output 3-core or 5-core XLR sockets. Use a shielded twisted-pair signal cable designed for DMX 512; The signal line is generally connected at 150 meters, and the DMX512 signal amplifier must be added for long distance signal transmission.

Connect a shielded twisted-pair signal line from the DMX outlet of the controller to the DMX input of the first device, and from the DMX outlet of the first device to the DMX input of the second device, and so on, until all lights have been connected. Then install a terminal plug on the last connected light outlet 3-core jack on each circuit. (Weld a 4/1W, 120Ω resistor between the 2 and 3 pins of the 3-core pin cannon plug).

Important: The wires should not touch each other or the metal housing.

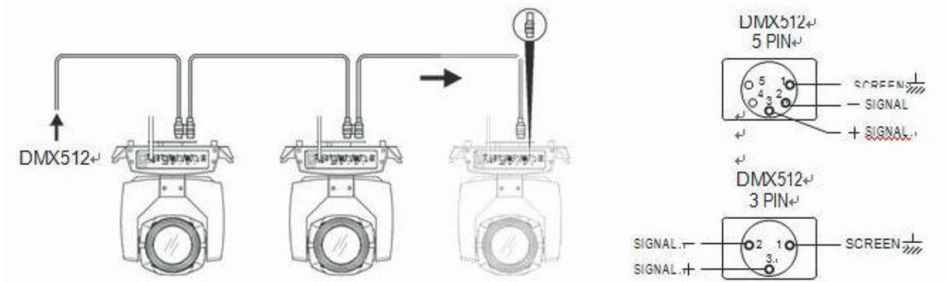

When using a DMX controller each lamp must have its own address.

For example, if the first lamp has the address 001 and occupies 24 DMX channels:

- The address of the second machine will be 025 (024+1),
- The third will have the address 049 (025+24)
- The fourth will have the address 073 (049+24) and so on.

LUMINAIRE INSTALLATION

Light fixtures can be placed horizontally, slanted, and hung upside down. Be sure to pay attention to the installation method when hanging diagonally and upside down.

As shown in Figure 2, before positioning the lamp, it is necessary to ensure the stability of the installation site. When installing the reverse hanging, it is necessary to ensure that the lamp does not fall down on the support frame. It is necessary to use the safety rope through the support frame and the lamp handle for auxiliary hanging to ensure safety. Prevent the luminaire from falling and sliding.

During the installation and debugging of the lamp, pedestrians are forbidden to pass under it. Periodically check whether the safety rope is worn and whether the hook screws are loose.

Our company does not assume any responsibility for all consequences caused by the fall of the lamp due to the unstable installation of the hanging.

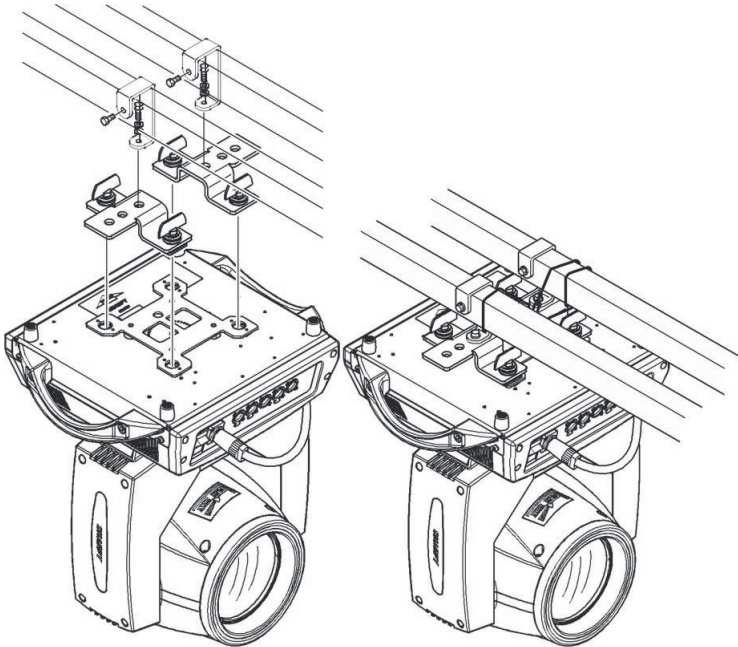

CONTROL PANEL

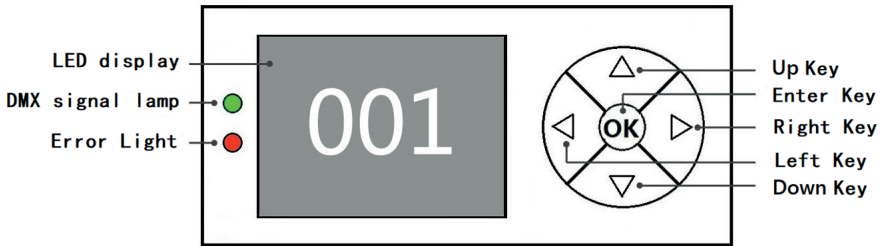

The function of the left and right keys is the same: return to the previous interface

Up, down keys: Select, edit

OK Key: Perform function, start edit, exit edit

The following takes “Modify DMX address code” as an example to describe the use of keys:

1. if the current is not the main interface, press the “left” key (one or more times) to return to the main interface
2. in the home screen, press the “up” key or “down” key to select the “Settings” button
3. Press the “OK” key to enter the “Settings” interface
4. in the “Settings” interface, press the “up” key or “down” key to select “DMX address”
5. press the “OK” key to enter the editing state
6. press the “up” key or “down” key to modify the DMX address code
7. press the “OK” key to exit the editing state

MENU' SETTINGS

OPTIONS	INSTRUCTIONS	
Run	DMX	Slave state: Receives DMX signals from the console or mainframe
	Bootstrapping	Host state: Self-actuated and sends DMX signal to slave
	Music Control	
DMX Address	1-512	Press "OK" to enter editing mode. At this point, the hundreds digit is selected, and press the "up" and "down" keys to change the address code. Press the "OK" key again to select the tens edit. Press "OK" once more to select the ones edit. Press again to exit the editing state
Motor Reset	OFF	
	ON	Motor Light fixture reset
Channel	Standard 24CH	Standard 24 channel mode
Language	English	Set to the English interface
	Chinese	Set to the Chinese interface
Screen Flip	OFF	Front display
	ON	Screen reverse display
X Inversion	OFF	
	ON	X motor direction rotation 180 degrees
Y Inversion	OFF	
	ON	Y motor rotated 180 degrees in the direction
XY Switching	OFF	
	ON	Channel for switching XY axes (including trims)
XY Encoder	OFF	Use an encoder (optocoupler) to judge out of step and automatically correct the position
	ON	Correct the position without using an encoder (optocoupler)
DMX Signal	Hold	Continue running in the original state
	Clear Zero	Turn the motor back and stop running
Color Linearity	OFF	Color wheel nonlinear change, half color change
	ON	The color wheel changes linearly
Restore Default Settings		Press "OK" to restore the default Settings

MANUAL CONTROL

This interface is used to control the current light fixture (which does not receive DMX signals), corresponding to the channel. Refer to the channel table for details

OPTIONS	INSTRUCTIONS	
1 CH	0 - 255	Press "OK" to enter the editing state. At this point, the hundreds digit is selected, and press the "up" and "down" keys to change the channel value. Press the "OK" key again to select the tens edit. Press "OK" once more to select the ones edit. Press again to exit the editing state
...	0 - 255	
15 CH	0 - 255	
...	0 - 255	

INFORMATION

OPTIONS	INSTRUCTIONS	
Ver		Software version
DIS		Display board software version
MT		Motor board software version
Time Information	Total time Total user	The appliance keeps track of individual and total operating hours
System Error		If the red ERR indicator lights up, it indicates that the lamp is running incorrectly. You can enter the sub-interface to check the details. After viewing, you can press the "Clear" button to clear the error record
Blower Speed		Displays the current blower speed
Hall status	11100010	0 when magnetic is detected, 1 otherwise
The X Axis codes the disk step value	0000	The number of steps should increase when walking in the forward direction and decrease when walking in the opposite direction. The number should be normal every time you reach the same point
The Y Axis codes the disk step value	0000	The number of steps should increase when walking in the forward direction and decrease when walking in the opposite direction. The number should be normal every time you reach the same point
Permission duration		9999 No encryption; Other values can be used with encryption

ERROR MESSAGE DESCRIPTION

COMMON ERROR MESSAGES	INSTRUCTIONS
MT board connection failed	The motor board is not responding. There is a problem with the serial communication line connecting the display board to the motor board, or there is a problem with the motor board.
X-axis reset failed	There is a problem with the X-axis photoelectric switch, or with the X-axis motor or motor board
Y-axis reset failed	Y-axis photoelectric switch, or Y-axis motor or motor board has a problem
X axis Hall error	X-axis Hall, or there is a problem with the motor board
Y-axis Hall error	Y-axis Hall, or motor board problem
Color plate reset failed	Color disk Hall, or there is a problem with the color disk motor
Pattern disk reset failed	Pattern plate Hall, or pattern plate motor has a problem
The focus reset failed	Focus Hall, or there is a problem with the focusing motor
Bulb control failure	Failure to light or extinguish bubbles, faulty laminator or bulb

FACTORY

Data download After changing the display board, download the calibration data and address code of the original display board from the motor board.

XY Axis, Color, Gobo, Focus, Dimming, Prism 1 zero/stroke, Prism 2 zero/stroke, Frost white/stroke, Colourfull After entering the sub-interface, you can adjust the reset position of the motor such as X axis and Y axis to make up for the error on the hardware installation. The adjustment range is -128--+127, and +0 indicates no adjustment.

Clear OFF nothing change, ON Data restore to default.











X Hall

Y Hall

Power Calibration Lamp bead power adjustment

DMX CHANNELS

CHANNEL	FUNCTION	CH VALUE	EFFECTS
1	Color	000-004	White Light Open
		005-009	White + Red
		010-014	Red
		015-019	Red + Green
		020-024	Green
		025-029	Green + Light Blue
		030-034	Light Blue
		035-039	Light Blue + Yellow
		040-044	Yellow
		045-049	Yellow + Light Yellow
		050-054	Light Yellow
		055-059	Light Yellow + Light Pink
		060-064	Light Pink
		065-069	Light Pink + Blue
		070-074	Blue
		075-079	Blue + Purple
		080-084	Purple
		085-089	Purple + Amber
		090-094	Amber
		095-099	Amber + Green
		100-104	Green
		105-109	Green + Yellow
		110-114	Yellow
		115-119	Yellow + Opal
		120-124	Opal
		125-129	Opal + White
130-200	Reverse Color Spin		
201-255	Forward Color Spin		

CHANNEL	FUNCTION	CH VALUE	EFFECTS
2	Shutter	000-003	Shutter Closed
		004-103	Strobe effect from slow to fast
		104-107	Shutter Open
		108-207	Pulse Strobe from slow to fast
		208-212	Shutter Open
		213-251	Random Strobe from slow to fast
		252-255	Shutter Open
3	Dimmer	000-255	Close to Open
4	Gobo	000-004	Open
		005-009	Gobo 1 
		010-014	Gobo 2 
		015-019	Gobo 3 
		020-024	Gobo 4 
		025-029	Gobo 5 
		030-034	Gobo 6 
		035-039	Gobo 7 
		040-044	Gobo 8 
		045-049	Gobo 9 
		050-054	Gobo 10 
		055-059	Gobo 11 
		060-064	Open Shake(from slow to fast)
		065-069	Gobo 1 Shake(from slow to fast)
		070-074	Gobo 2 Shake(from slow to fast)
		075-079	Gobo 3 Shake(from slow to fast)
		080-084	Gobo 4 Shake(from slow to fast)
		085-089	Gobo 5 Shake(from slow to fast)
		090-094	Gobo 6 Shake(from slow to fast)
		095-099	Gobo 7 Shake(from slow to fast)
		100-104	Gobo 8 Shake(from slow to fast)
		105-109	Gobo 9 Shake(from slow to fast)
		110-114	Gobo 10 Shake(from slow to fast)
		115-119	Gobo 11 Shake(from slow to fast)
		120-200	Forward flowing water (from fast to slow)
		201-255	Reverse flow (slow to fast)

CHANNEL	FUNCTION	CH VALUE	EFFECTS
5	Prism 1	000-127	No Effect
		128-255	Prism 1
6	Prism 1 Rotation	000-127	Prism 1 index
		128-190	Reverse rotation (from fast to slow)
		191-192	Stop
		193-255	Forward rotation (from slow to fast)
7	Prism 2	000-127	No Effect
		128-255	Prism 2
8	Colorful	000-127	No Effect
		128-255	Rainbow Filter
9	Focus	000-255	Focus IN to Focus OUT
10	X Pan	000-255	Pan Movement
11	X Pan Fine	000-255	Pan Movement Fine
12	Y Tilt	000-255	Tilt Movement
13	Y Tilt Fine	000-255	Tilt Movement Fine
14	X-Y Speed	000-255	Speed from fast to slow
15	Macro	000-255	Preset Configurations
16	Lamp & Reset	000-099	None
		100-109	Lamp Off
		200-209	Lamp On
		250-255	Reset All
17	LED Dimming	000-255	Led Ring Dimmer
18	LED_Shutter	000-255	Led Ring Shutter
19	Led_Red	000-255	Led Ring Color Red
20	LED_Green	000-255	Led Ring Color Green
21	LED_Blue	000-255	Led Ring Color Blue
22	LED_Color macro	000-255	Led Ring Fixed Color Macro
23	LED1_Scene	000-255	Led 1 Ring Dynamic Color Macro
24	LED2_Scene	000-255	Led 2 Ring Dynamic Color Macro
25	LED_Scene Speed	000-255	Dynamic Color Macro Speed



Imported and distributed by:

ZZIPP Group S.p.A.

Via Caldevigo 23/d, 35042 Este (PD)

0429 617 888

info@zippgroup.com

zippgroup.com

DISCLAIMER

Per un utilizzo sicuro ed efficace di questo prodotto, leggere attentamente e completamente queste istruzioni prima di utilizzare questo prodotto. Questo manuale di istruzioni contiene informazioni importanti per l'installazione e l'uso. Si prega di installare e utilizzare secondo le istruzioni. Allo stesso tempo, conservare correttamente questo manuale di istruzioni per utilizzarlo in qualsiasi momento. La nostra azienda non si assume alcuna responsabilità per danni agli apparecchi di illuminazione o altre prestazioni dovuti al mancato rispetto delle istruzioni da parte di persone durante l'installazione, l'uso o la manutenzione. Questo manuale è soggetto a modifiche tecniche senza preavviso.

MANUTENZIONE

- Scollegare l'alimentazione prima di eseguire la manutenzione.
- La lampada deve essere mantenuta asciutta, evitare di lavorare in ambienti umidi.
- Lasciare il tempo alla lampada di raffreddarsi prima di un nuovo utilizzo.
- Per una buona ventilazione e illuminazione, pulire frequentemente la ventola, la rete della ventola e la lente.
- Non strofinare l'alloggiamento della lampada con solventi come l'alcol per evitare danni.

UTILIZZO DEL PRODOTTO

- Quest'apparecchio è solo per uso professionale.
- Assicurarsi che la tensione di alimentazione sia coerente con i requisiti dell'apparecchiatura prima dell'uso.
- Non toccare il prodotto durante il suo utilizzo.
- Controllare la lampada prima di ogni utilizzo
- Per garantire un corretto funzionamento del prodotto utilizzarlo in ambienti asciutti e con temperature sotto i 60°
- Quando si utilizza la lampadina, la variazione di tensione dell'alimentazione non deve superare il $\pm 10\%$. Se la tensione è troppo alta, la durata della lampadina verrà ridotta. Se la tensione è troppo bassa, il colore della luce della lampadina ne risentirà.
- Dopo lo spegnimento, sono necessari 20 minuti affinché la lampada si raffreddi completamente prima di poterla riutilizzare.
- Le parti rotanti delle lampade e gli accessori per l'incollaggio devono essere controllati regolarmente. Se sono allentati e tremano, effettuare la manutenzione prima dell'utilizzo.
- Per garantire il normale utilizzo di questo prodotto, leggere attentamente le istruzioni.

- Voltaggio: AC90-250V50/60Hz
- Consumo energetico: 450 W
- Sorgente luminosa: 250 W
- Alimentatore: alimentatore elettronico
- Temperatura del bianco: 7500°
- Durata della lampada: 2000 ore
- Lente: lente in vetro rivestito antiriflesso
- Messa a fuoco: attenuazione della messa a fuoco elettronica lineare: regolazione lineare 0-100%.
- Stroboscopio: 0-20 volte/secondo
- Apertura: 128 mm
- Angolo del fascio: 0-2 gradi
- Segnale di controllo: DMX512
- Numero di canali: 24CH
- Modalità di controllo: DMX512, master-slave, esecuzione automatica, Sound
- Ruota colori: 13 colori + open
- Ruota gobo: 11 gobo fissi + open
- Filtro Rainbow
- Prisma 1: 24 facce
- Prisma 2: 8 facce
- Anello luminoso 1:24 0,2 W LED RGB
- Anello luminoso 2:32 0,2 W LED RGB
- Angolo di rotazione: da X a 540 gradi, da Y a 270 gradi, posizionamento frontale automatico
- Correzione automatica degli errori: sistema di ripristino fotoelettrico orizzontale e verticale, l'errore di collisione accidentale può essere recuperato e ripristinato automaticamente
- Regolazione intelligente della velocità della ventola
- Dimensioni della lampada: 360*200*470

COLLEGAMENTO CAVO SEGNALE

Gli apparecchi di illuminazione sono dotati di prese XLR standard a 3 pin con ingresso e uscita DMX. Utilizzare un cavo di segnale specifico per DMX 512. Per linee superiori a 150m inserire un rigeneratore di segnale DMX.

Collegare il segnale DMX all'uscita del controller all'ingresso del primo dispositivo e dall'uscita DMX del primo dispositivo all'ingresso DMX del secondo dispositivo e così via, finché tutti i dispositivi sono connessi. Per installazioni con molti dispositivi terminare la linea DMX con una resistenza da 120 Ω tra i pin 2 e 3

Importante: i fili non devono toccarsi tra loro o con l'alloggiamento metallico.

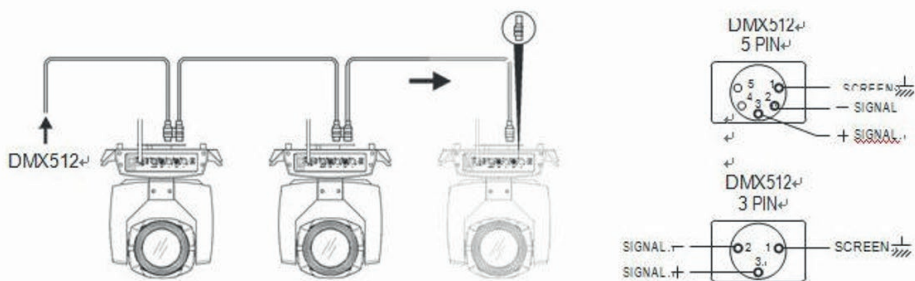

Quando si utilizza un controller DMX ogni lampada deve avere il proprio indirizzo.

Se per esempio la prima lampada ha come indirizzo 001 e occupa 24 canali DMX:

- L'indirizzo della seconda macchina sarà 025 (024+1),
- La terza avrà come indirizzo 049 (025+24)
- La quarta avrà come indirizzo 073 (049+24) e così via.

INSTALLAZIONE

Le lampade hanno la possibilità di essere installate in posizione orizzontalmente, inclinata e appese a testa in giù. Prestare attenzione al metodo di installazione. Come mostrato in Figura, prima di posizionare la lampada è necessario accertarsi della stabilità del luogo di installazione. Quando si installa la sospensione inversa è necessario assicurarsi che la lampada non cada sul supporto. Coleggare sempre la fune di sicurezza per prevenire incidenti e il conseguente danneggiamento del dispositivo. Controllare periodicamente lo stato della fune di sicurezza, e le viti del gancio. La nostra azienda non si assume alcuna responsabilità per tutte le conseguenze causate dalla caduta della lampada a causa dell'installazione instabile.

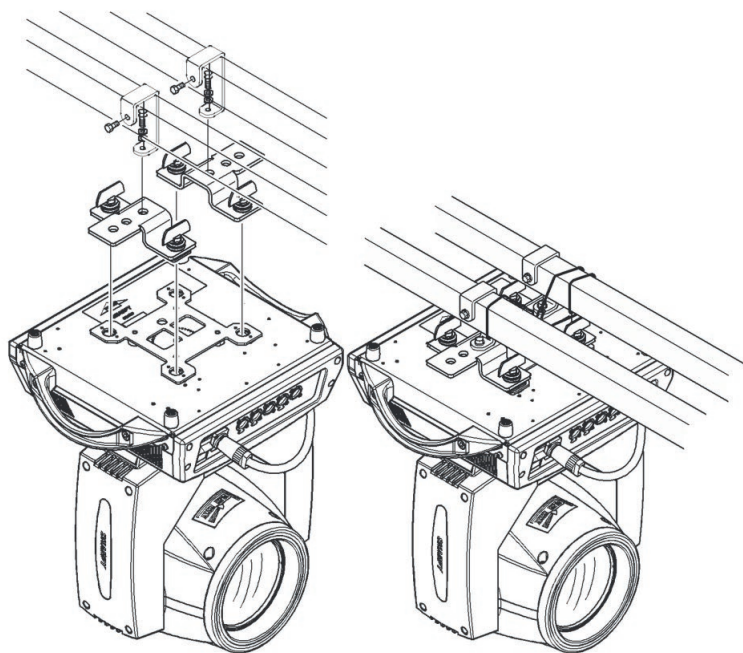

PANNELLO DI CONTROLLO

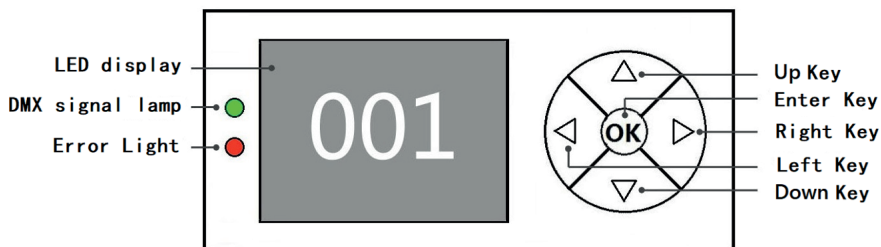

Esempio “Modifica indirizzo DMX” per descrivere l’uso dei tasti:

1. se quella corrente non è l’interfaccia principale, premere il tasto “sinistra” (una o più volte) per tornare all’interfaccia principale
2. nella schermata iniziale, premere il tasto “su” o “giù” per selezionare il pulsante “Impostazioni”.
3. Premere il tasto “OK” per accedere all’interfaccia “Impostazioni”.
4. nell’interfaccia “Impostazioni”, premere il tasto “su” o il tasto “giù” per selezionare “Indirizzo DMX”
5. premere il tasto “OK” per accedere allo stato di modifica
6. premere il tasto “su” o “giù” per modificare il codice dell’indirizzo DMX
7. premere il tasto “OK” per uscire dallo stato di modifica

Premendo il tasto freccia destra il display ruota di 180° per permettere un agevole programmazione anche quando la testa mobile è posizionata sottosopra.

MENU'

OPZIONE	ISTRUZIONI	
Run	DMX	L'apparecchio riceve il segnale DMX dall'esterno
	Auto	Controllo interno automatico o azionato dalla musica ambientale
	Music Control	
DMX Address	1-512	Premere "OK" per accedere alla modalità di modifica. A questo punto si premono i tasti "su" e "giù" per modificare il codice indirizzo. Premere nuovamente il tasto "OK" ancora una volta per salvare le modifiche. Premere "MENU" per uscire dallo stato di modifica
Motor Reset	OFF	
	ON	Reset dei motori
Channel	Standard 24CH	Standard 24 channel mode
Language	English	Menu' in lingua inglese
	Chinese	Menu' in lingua cinese
Screen Flip	OFF	Display diritto
	ON	Display ruotato di 180°
X Inversion	OFF	
	ON	Rotazione del motore del PAN ruotata di 180°
Y Inversion	OFF	
	ON	Rotazione del motore del TILT ruotata di 180°
XY Switching	OFF	
	ON	Inverte il PAN con il TILT
XY Encoder	OFF	Utilizza un accoppiatore ottico per valutare il fuori passo e correggere automaticamente la posizione
	ON	Correggere la posizione senza utilizzare un encoder (accoppiatore ottico)
DMX Signal	Hold	Continua a funzionare nello stato originale
	Clear Zero	Riporta indietro il motore e smette di funzionare
Color Linearity	OFF	Cambiamento non lineare della ruota dei colori.
	ON	cambiamento lineare della ruota colori.
Restore Default Settings		Premere "OK" per ripristinare le impostazioni predefinite

CONTROLLO MANUALE

Questa interfaccia viene utilizzata per controllare la lampada manualmente. Fare riferimento alla tabella dei canali per i dettagli

OPZIONE	ISTRUZIONI
1 CH	0 - 255
...	0 - 255
15 CH	0 - 255
...	0 - 255

Premere "OK" per accedere alla modalità di modifica. A questo punto si premono i tasti "su" e "giù" per modificare il codice indirizzo. Premere nuovamente il tasto "OK" ancora una volta per salvare le modifiche. Premere "MENU" per uscire dallo stato di modifica

INFORMAZIONI

OPZIONE	ISTRUZIONI
Ver	Versione software
DIS	Versione della scheda Display
MT	Versione della scheda madre
Time Information	Total Time Total User L'apparecchio tiene traccia delle ore di funzionamento singolo e totale
System Error	Se l'indicatore rosso ERR si accende, significa che la lampada non funziona correttamente. È possibile accedere all'interfaccia secondaria per verificare i dettagli. Dopo la visualizzazione, è possibile premere il pulsante "Cancella" per cancellare il record degli errori
Blower Speed	Visualizza la velocità attuale della ventola
Hall status	11100010 0 quando viene rilevato il magnete, 1 altrimenti
The X Axis codes the disk step value	0000 Il numero di passi dovrebbe aumentare quando si procede in avanti e diminuire quando si va nella direzione opposta. Il numero dovrebbe essere uguale ogni volta che si raggiunge lo stesso punto
The Y Axis codes the disk step value	0000 Il numero di passi dovrebbe aumentare quando si procede in avanti e diminuire quando si va nella direzione opposta. Il numero dovrebbe essere uguale ogni volta che si raggiunge lo stesso punto
Permission duration	9999 Nessuna crittografia; Altri valori possono essere utilizzati con la crittografia

MESSAGGI DI ERRORE

ERRORI COMUNI	ISTRUZIONI
MT board connection failed	La scheda motore non risponde. C'è un problema con la linea di comunicazione seriale che collega la scheda display alla scheda motore, oppure c'è un problema con la scheda motore.
X-axis reset failed	Si è verificato un problema con l'interruttore fotoelettrico dell'asse X o con il motore dell'asse X o la scheda motore
Y-axis reset failed	L'interruttore fotoelettrico dell'asse Y, il motore dell'asse Y o la scheda motore presentano un problema
X axis Hall error	C'è un problema con la scheda motore
Y-axis Hall error	Problema Hall dell'asse Y o scheda motore
Color plate reset failed	C'è un problema con il motore del disco colore
Pattern disk reset failed	C'è un problema con il motore del disco pattern
The focus reset failed	Problema con il motore della messa a fuoco
Bulb control failure	Mancata accensione della lampada

FACTORY

Data download Dopo aver cambiato il display, scaricare dalla scheda motore i dati di calibrazione e il codice indirizzo del tabellone originale.

XY Axis, Color, Gobo, Focus, Dimming, Prism 1 zero/stroke, Prism 2 zero/stroke, Frost white/stroke, Colourfull Dopo aver effettuato l'accesso all'interfaccia secondaria, è possibile regolare la posizione di ripristino del motore come l'asse X e l'asse Y per compensare l'errore sull'installazione dell'hardware. L'intervallo di regolazione è -128~+127 e +0 indica nessuna regolazione.

Clear OFF non cambia nulla, ON Ripristino dei dati ai valori predefiniti.











X Hall

Y Hall

Power Calibration Regolazione potenza cordone lampada

DMX CHANNELS

CHANNEL	FUNCTION	CH VALUE	EFFECTS
1	Colore	000-004	Bianco
		005-009	Bianco + Rosso
		010-014	Rosso
		015-019	Rosso + Verde
		020-024	Verde
		025-029	Verde + Azzurro
		030-034	Azzurro
		035-039	Azzurro + Giallo
		040-044	Giallo
		045-049	Giallo + giallo chiaro
		050-054	Giallo chiaro
		055-059	Giallo chiaro + rosa chiaro
		060-064	Rosa chiaro
		065-069	Rosa chiaro + blu
		070-074	Blu
		075-079	Blu + Viola
		080-084	Viola
		085-089	Viola + Ambra
		090-094	Ambra
		095-099	Ambra + Verde
		100-104	Verde
		105-109	Verde + Giallo
		110-114	Giallo
		115-119	Giallo + Opale
		120-124	Opale
		125-129	Opale + Bianco
130-200	Rotazione del colore inversa		
201-255	Rotazione del colore in avanti		

CHANNEL	FUNCTION	CH VALUE	EFFECTS
2	Shutter	000-003	Otturatore chiuso
		004-103	Effetto strobo da lento a veloce
		104-107	Otturatore aperto
		108-207	Strobo a impulsi da lento a veloce
		208-212	Otturatore aperto
		213-251	Strobo casuale da lento a veloce
		252-255	Otturatore aperto
3	Dimmer	000-255	Da chiuso ad aperto
4	Gobo	000-004	Open
		005-009	Gobo 1 
		010-014	Gobo 2 
		015-019	Gobo 3 
		020-024	Gobo 4 
		025-029	Gobo 5 
		030-034	Gobo 6 
		035-039	Gobo 7 
		040-044	Gobo 8 
		045-049	Gobo 9 
		050-054	Gobo 10 
		055-059	Gobo 11 
		060-064	Open Shake(from slow to fast)
		065-069	Gobo 1 Shake(from slow to fast)
		070-074	Gobo 2 Shake(from slow to fast)
		075-079	Gobo 3 Shake(from slow to fast)
		080-084	Gobo 4 Shake(from slow to fast)
		085-089	Gobo 5 Shake(from slow to fast)
		090-094	Gobo 6 Shake(from slow to fast)
		095-099	Gobo 7 Shake(from slow to fast)
		100-104	Gobo 8 Shake(from slow to fast)
		105-109	Gobo 9 Shake(from slow to fast)
		110-114	Gobo 10 Shake(from slow to fast)
		115-119	Gobo 11 Shake(from slow to fast)
		120-200	Forward flowing water (from fast to slow)
		201-255	Reverse flow (slow to fast)

CHANNEL	FUNCTION	CH VALUE	EFFECTS
5	Prisma 1	000-127	Nessun effetto
		128-255	Prisma 1
6	Prisma 1 Rotation	000-127	Prisma 1 index
		128-190	Rotazione inversa (da veloce a lento)
		191-192	Stop
		193-255	Rotazione in avanti (da lento a veloce)
7	Prisma 2	000-127	Nessun effetto
		128-255	Prisma 2
8	Colorful	000-127	Nessun effetto
		128-255	Filtro arcobaleno
9	Focus	000-255	Focus IN to Focus OUT
10	X Pan	000-255	Pan Movimento
11	X Pan Fine	000-255	Pan Movimento Fine
12	Y Tilt	000-255	Tilt Movimento
13	Y Tilt Fine	000-255	Tilt Movimento Fine
14	X-Y Speed	000-255	Velocità da veloce a lento
15	Macro	000-255	Preset interni
16	Lamp & Reset	000-099	None
		100-109	Lamp Off
		200-209	Lamp On
		250-255	Reset All
17	LED Dimming	000-255	Dimmer dell'anello LED
18	LED_Shutter	000-255	Otturatore dell'anello LED
19	Led_Red	000-255	Anello Led Colore Rosso
20	LED_Green	000-255	Anello Led Colore Verde
21	LED_Blue	000-255	Anello Led Colore Blu
22	LED_Color macro	000-255	Macro a colori fissi dell'anello LED
23	LED1_Scene	000-255	Macro dinamiche del primo anello LED
24	LED2_Scene	000-255	Macro dinamiche del secondo anello LED
25	LED_Scene Speed	000-255	Dynamic Color Macro Speed



Importato e distribuito da:

ZZIPP Group S.p.A.
Via Caldevigo 23/d, 35042 Este (PD)
0429 617 888
info@zippgroup.com
zippgroup.com

ENGLISH

ITALIANO

